

SACE Emax 2

Secondo Blocco a chiave in inserito/test/estratto KLP - E2.2-E4.2-E6.2

Key lock for test/disconnected positions KLP - E2.2-E4.2-E6.2

Schlüsselverriegelung in Betriebsstellung/Trennstellung für Prüfung/Außenstellung KLP - E2.2-E4.2-E6.2

Verrouillage par clé en position embroché/essai/débroché KLP - E2.2-E4.2-E6.2

Bloqueo a llave en posición insertado/prueba/extraído KLP - E2.2-E4.2-E6.2

E2.2-E4.2-E6.2

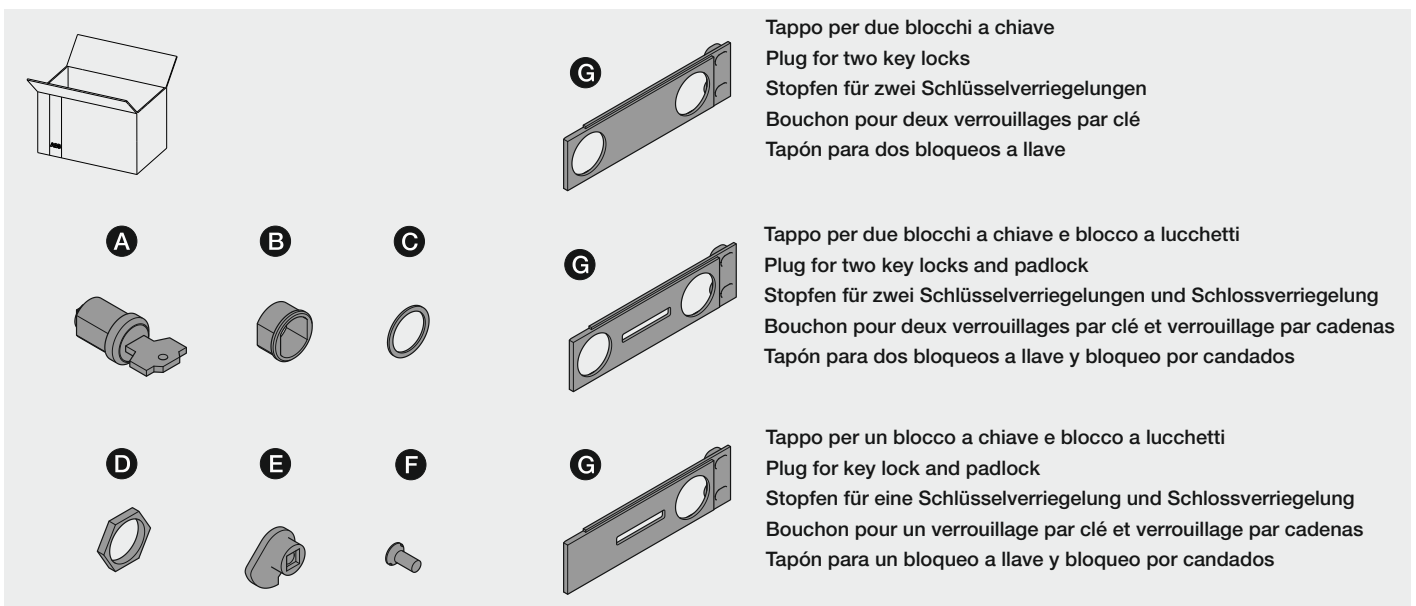
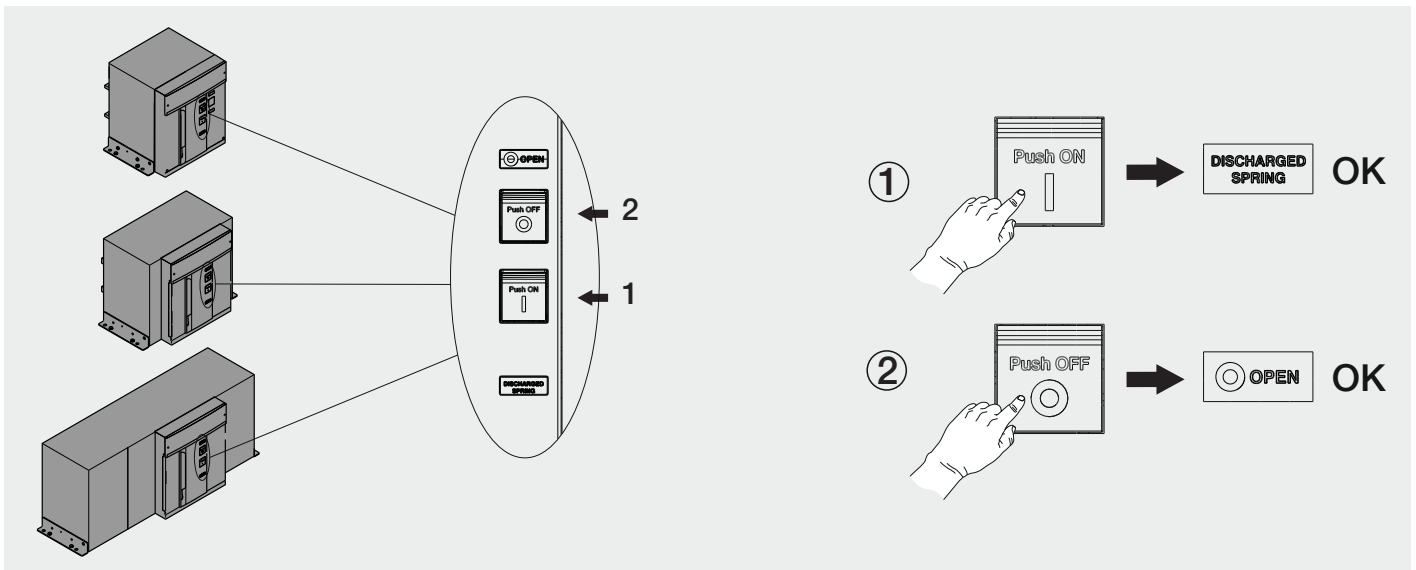

1

Nel caso di un blocco a chiave e blocco a lucchetti, il blocco va montato a destra
In the case of a key lock and a padlock, the lock must be mounted on the right
Im fall einer schlüsselverriegelung und schlossverriegelung ist die verriegelung rechts zu montieren
dans le cas de verrouillage a clé et verrouillage a cadenas, le verrouillage doit être monté a droite
en el caso de un bloquero de llave y bloquero de cadenas, el bloquero se deberá montar a la derecha

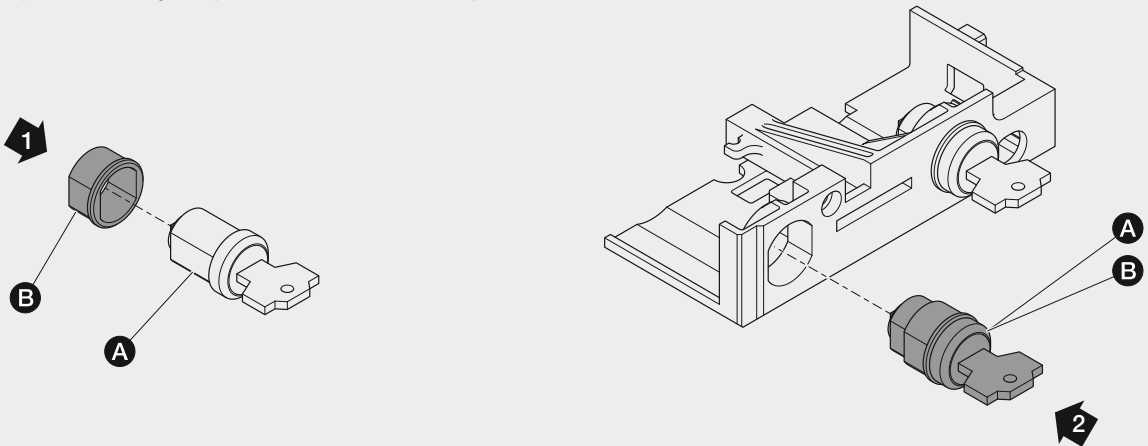

2

Prova di montaggio corretto
Assembly test correct
Prüfung der korrekten Montage
Essai de montage correct
Prueba de montaje correcto

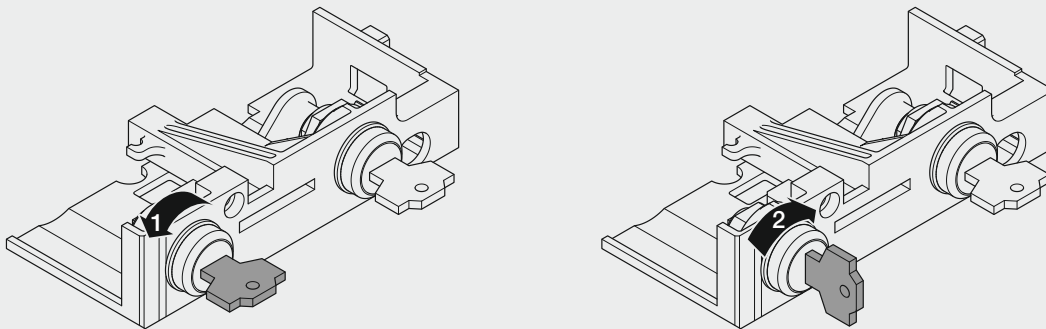

3

Montaggio corretto
Assembly correct
Montage korrekt
Montage correct
Montaje correcto

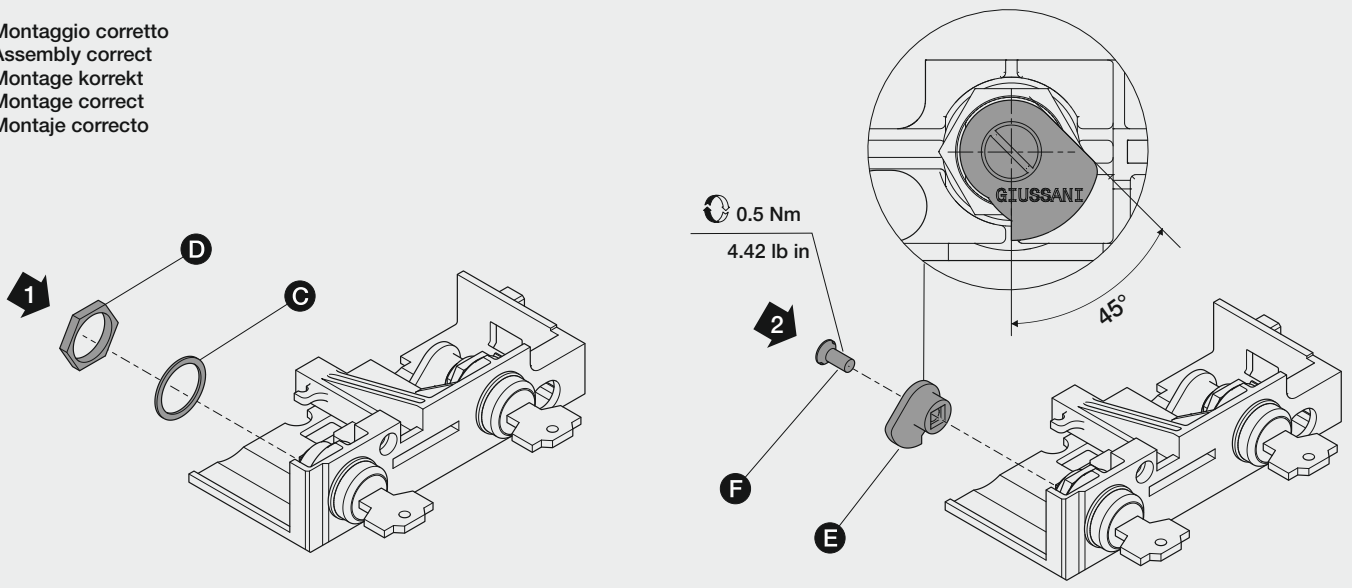

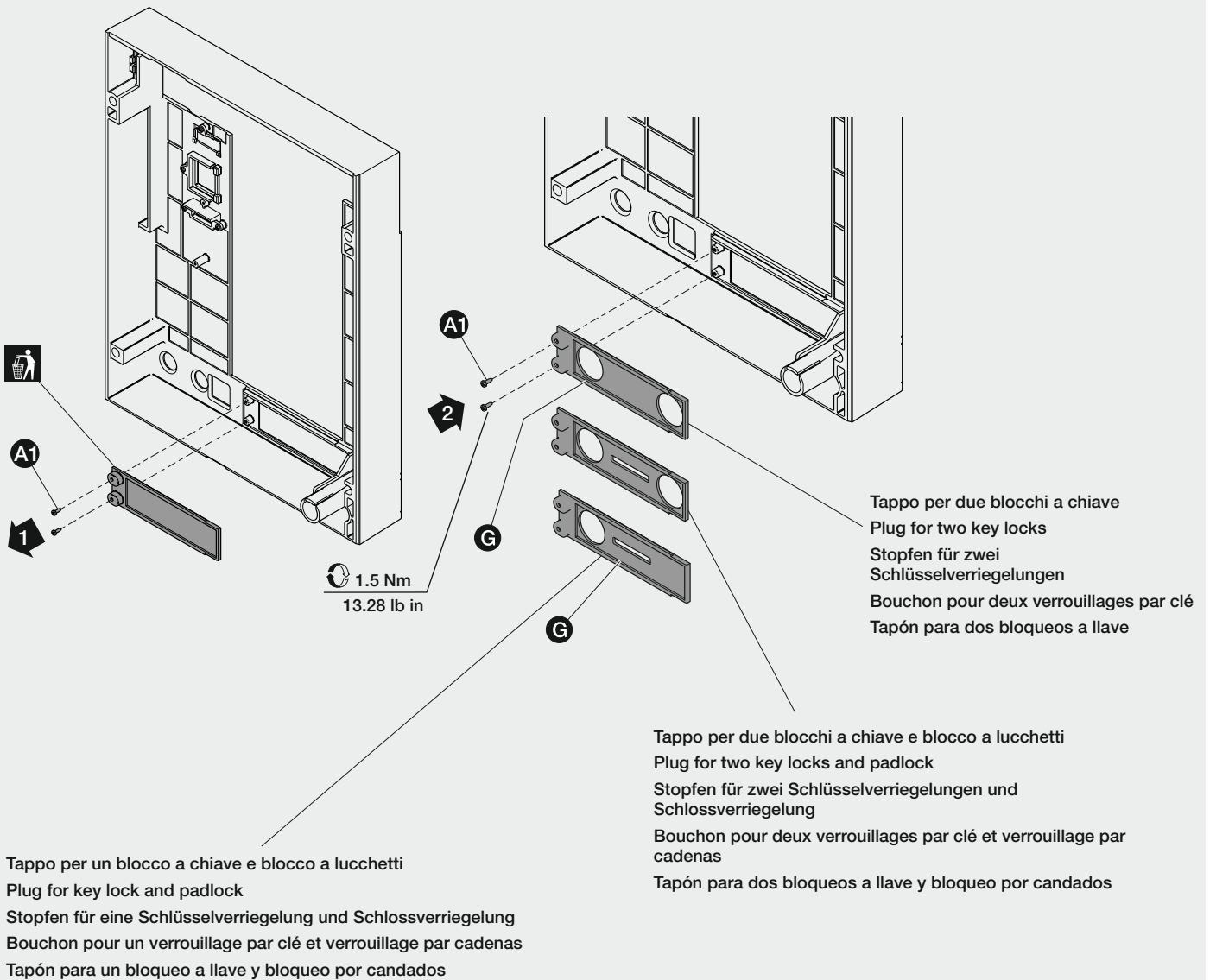
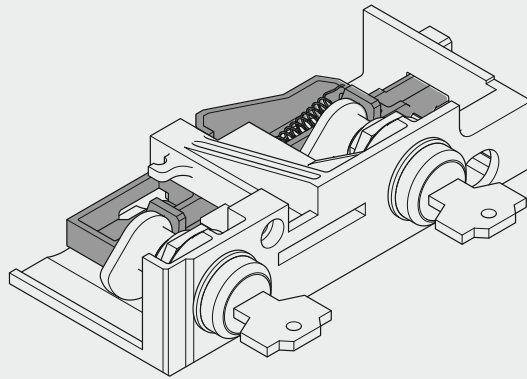

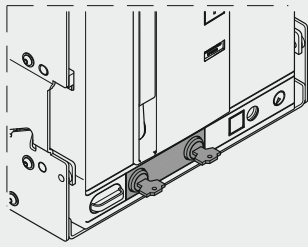

Interruttore con due blocchi a chiave
 Circuit-breaker with two key locks
 Leistungsschalter mit zwei Schlüsselverriegelungen
 Disjoncteur avec deux verrouillages par clé
 Interruptor con dos bloqueos de llave

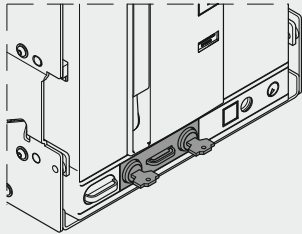

Interruttore con due blocchi a chiave e un blocco a lucchetti
 Circuit-breaker with two key locks and one padlock
 Leistungsschalter mit zwei Schlüsselverriegelungen und einer Schlossverriegelung
 Disjoncteur avec deux verrouillages par clé et un verrouillage par cadenas
 Interruptor con dos bloqueos de llave y un bloqueo por candados

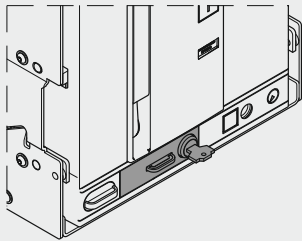

Interruttore con un blocco a chiave e un blocco a lucchetti
 Circuit-breaker with one key lock and one padlock
 Leistungsschalter mit einer Schlüsselverriegelung und einer Schlossverriegelung
 Disjoncteur avec un verrouillage par clé et un verrouillage par cadenas
 Interruptor con un bloqueo a llave y un bloqueo por candados

For more information please contact:

ABB S.p.A.
 ABB SACE Division
 Via Baioni, 35
 24123 Bergamo - Italy
 Phone: +39 035 395 111
 Fax: +39 035 395 306 - 433