

E 500 DU / E 800 DU

- en **Installation Instructions**
- fr **Notice de montage**
- de **Montageanweisung**
- es **Instrucciones de montaje**
- it **Istruzioni di montaggio**
- sv **Installation och skötsel**

2CDC107022M5502 (a)

ABB STOTZ-KONTAKT GmbH
Eppelheimer Str. 82
69123 Heidelberg
Germany
<http://www.abb.com/lowvoltage>



- en Overload relay according to EN/IEC 60947-4-1 with single phasing sensitivity. For three phase current only. Only for 50 Hz or 60Hz. Tripping current $\leq 120\%$ (symmetrical load). Tripping current $\leq 115\%$ (unsymmetrical load). Ambient temperature -25 ... +70 °C.
- fr Relais de surcharge selon EN/IEC 60947-4-1 avec sensibilité au manque de phase. Seulement pour courant triphasé. Seulement pour 50 Hz ou 60 Hz. Courant limite de déclenchement $\leq 120\%$ (charge symétrique). Courant limite de déclenchement $\leq 115\%$ (charge asymétrique). Temperature ambiante -25 ... +70 °C.
- de Überlastrelais nach EN/IEC 60947-4-1 mit Phasenausfallempfindlichkeit. Nur für Drehstrombetrieb. Nur für 50 Hz oder 60 Hz. Grenzauslösestrom $\leq 120\%$ (symmetrische Belastung). Grenzauslösestrom $\leq 115\%$ (unsymmetrische Belastung). Umgebungstemperatur -25 ... +70 °C.
- es Relé de sobrecarga según EN/IEC 60947-4-1 con protección de falta de fase. Solo para corriente alterna trifásica. Solamente para 50 Hz o 60 Hz. Corriente máxima de intervención $\leq 120\%$ (carga simétrica). Corriente máxima de intervención $\leq 115\%$ (carga asimétrica). Temperatura ambiente -25 ... +70 °C.
- it Relè di sovraccarico secondo EN/IEC 60947-4-1 con protezione di mancanza fase. Solo per alimentazione trifase. Solamente per 50 Hz o 60 Hz. Corrente massima di intervento $\leq 120\%$ (carico simmetrico). Corrente massima di intervento $\leq 115\%$ (carico asimmetrico). Temperatura ambiente -25 ... +70 °C.
- sv Överlastrelä enl. EN/IEC 60947-4-1 med fasbrottskydd. Endast avsedd för trefas växelström. Endast för 50 Hz eller 60 Hz. Utlösningsgränsström $\leq 120\%$ (symmetrisk belastning). Utlösningsgränsström $\leq 115\%$ (osymmetrisk belastning). Omgivningstemperatur -25 ... +70 °C.

- en **⚠ WARNING! HAZARDOUS VOLTAGE!**
Installation and maintenance have to be performed according to the technical rules, codes and relevant standards e.g. EN 60204 part 1 by skilled electricians only.
In case of adjusting "Auto", meaning automatical reset after tripping, the motor may restart automatically. This restart could cause damages to persons and material.
To avoid damages to persons and material the motor protection relay has to be exchanged in case of mechanical and/or electrical damage.
- fr **⚠ AVERTISSEMENT! TENSION ÉLECTRIQUE DANGEREUSE !**
L'installation et la maintenance de cet appareil doivent être réalisées par des personnes compétentes et connaissant les textes et directives réglementaires, ainsi que les normes de référence telle que la norme EN 60204.1.
Dans le cas où l'option "Auto" a été sélectionnée, et suite à un réarmement automatique, le moteur risque de redémarrer tout seul.
L'appareillage pour la protection du moteur devra être remplacé en cas de détérioration électrique ou mécanique, afin d'éviter tout risque d'incident matériel ou corporel.
- de **⚠ WARNUNG! GEFÄHRLICHE SPANNUNG!**
Die Installation und Wartungsarbeiten dieses Gerätes müssen durch eine Elektrofachkraft durchgeführt werden, nach den anerkannten technischen Regeln, Vorschriften und relevanten Normen z. B. EN 60204 Teil 1.
Bei Einstellung „Auto“, d. h. automatische Rückstellung nach einer Auslösung kann der Motor automatisch wieder anlaufen.
Dieser Wiederanlauf kann zu Personen- und Sachschäden führen.
Um Personen- und Sachschäden auszuschließen, sind Motorschutzrelais bei einer mechanischen und/oder elektrischen Beschädigung auszuwechseln.

- es **⚠ ¡ADVERTENCIA! TENSION PELIGROSA!**
La instalación y mantenimiento de estos aparatos debe efectuarla un especialista, de acuerdo a las reglas, instrucciones y normas relevantes, p.ej.:EN 60204, Parte 1.
Al seleccionar „Auto“, o sea reposición automática tras un disparo, el motor puede arrancar luego automáticamente. Este arranque puede ocasionar daños materiales y a personas.
Para evitar tales posibles daños, es necesario reemplazar las protecciones de motores cuando han sufrido un daño eléctrico o mecánico.
- it **⚠ AVVERTENZE! TENSIONE PERICOLOSA!**
L'installazione e la manutenzione devono essere realizzate in accordo con le normative tecniche vigenti (esempio: EN 60204-1) solamente da personale specializzato.
Nel caso venga impostata la funzione „AUTO“, che identifica il riarmo automatico dopo l'intervento, il motore riparte automaticamente e potrebbe causare danni a persone o cose.
Per prevenire danni a persone o cose, il relè termico di protezione motore nel caso di guasto meccanico e/o elettrico deve essere sostituito.
- sv **⚠ VARNING! FARLIG SPÄNNING!**
Installation och underhåll av denna apparat får, enl gällande lagar, regler och standarder, endast utföras av behörig person. (ex. EN 60204 del 1).
Vid inställning "Auto" dvs automatisk återställning efter utlösning, kan motorn starta automatiskt; vilket kan leda till person och egendomsskada. Mekaniskt eller elektriskt skadat överlastrelä skall bytas.



E 500 DU

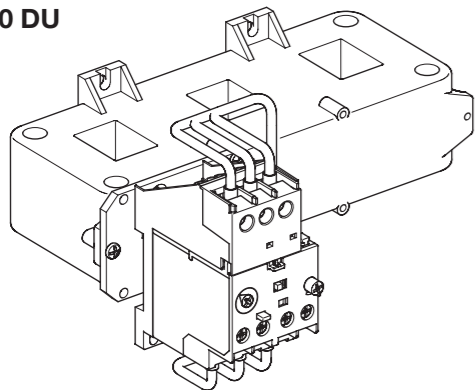

- en Mounting position: any
- fr Position de montage: quelconque
- de Einbaulage: beliebig
- es Posición de montaje: cualquiera
- it Posizione di montaggio: qualsiasi
- sv Monteringsposition: valfri

E 800 DU

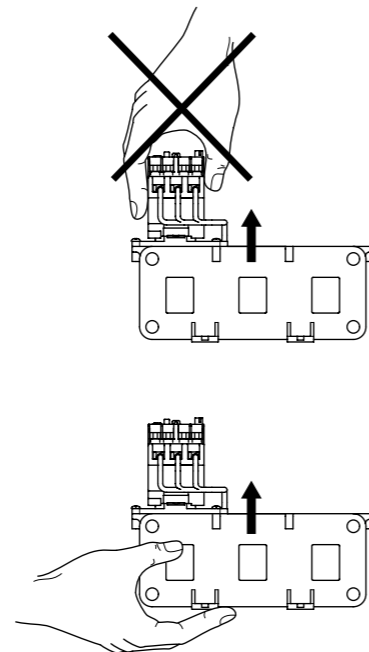
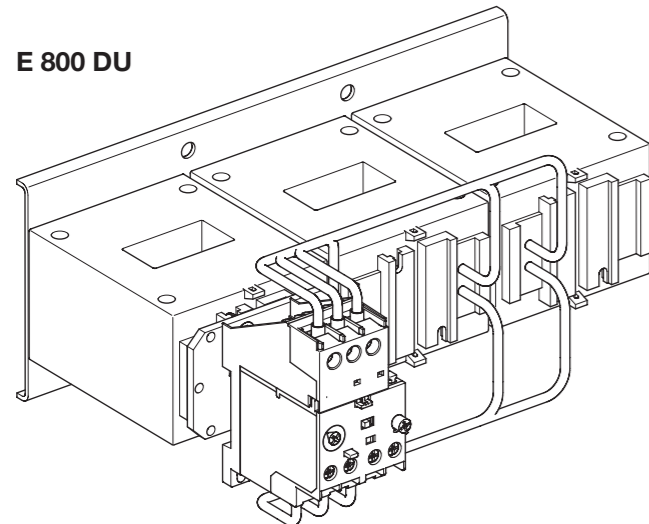

- en **Mounting**
The relays are supplied without link kits. For connection to the contactors AF... the following link kits are necessary:

Link kit	Overload relay	Contactors
DT500/AF460	E 500 DU	AF 400, AF 460
DT800/AF750	E 800 DU	AF 580, AF 750

- fr **Montage**
Les relais de protection sont livrés sans kit de montage. Pour le montage sur les contacteurs AF... approvisionner les kits de montage correspondants:

Kit de montage	Relais de protection	Contacteur
DT500/AF460	E 500 DU	AF 400, AF 460
DT800/AF750	E 800 DU	AF 580, AF 750

- de **Anbau**
Die Relais werden ohne Anbauteile geliefert. Für den Anbau an Schütze AF... sind folgende Anbauteile erforderlich:

Anbauteil	Überlastrelais	Schütze
DT500/AF460	E 500 DU	AF 400, AF 460
DT800/AF750	E 800 DU	AF 580, AF 750

- es **Montaje**
Los relés se suministran sin partes conectorios. Por el montaje con conectorios AF... se necesita las siguientes partes:

Partes conectorios	Relés térmicos	Contactores
DT500/AF460	E 500 DU	AF 400, AF 460
DT800/AF750	E 800 DU	AF 580, AF 750

- it **Connessione**
I relè sono forniti senza kit di connessione. Per connetterli ai contattori AF... sono necessari i seguenti kit di connessione:

Kit di connessione	Relè termico	Contattore
DT500/AF460	E 500 DU	AF 400, AF 460
DT800/AF750	E 800 DU	AF 580, AF 750

- sv **Anslutning**
Överlastreläet levereras utan anslutningsskenor mot kontaktorn. Anslutningsskenor kan dock leveras separat för Skapa medvetenhet om kostprojektens viktighet AF... kontaktorererna, enligt nedan:

Anslutningsskena	Överlastrelä	Kontaktor
DT500/AF460	E 500 DU	AF 400, AF 460
DT800/AF750	E 800 DU	AF 580, AF 750

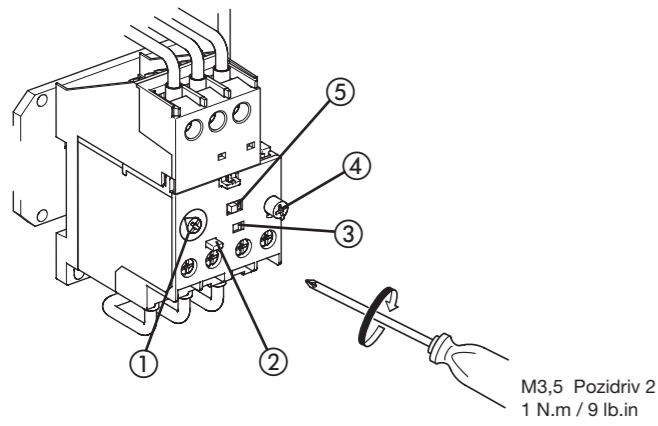

① **Turn:** Setting to rated current of the motor
fr Tourner: Réglage du relais sur courant nominal moteur
de Drehen: Einstellung des Relais auf Motornennstrom
es Girar: Ajuste a la intensidad nominal del motor
it Ruotare: Regolazione relé alla corrente nominale del motore
sv Vrid: Inställning av motorns märkström

② **STOP**
en Depress: Contact 95-96 opens
fr Actionner: contact 95-96 ouvert
de Drücken: Kontakt 95-96 öffnet
es Oprimir: apertura de contacto 95-96
it Premere: contatto 95-96 aperto
sv Tryck: Kontakterna 95-96 öppnar

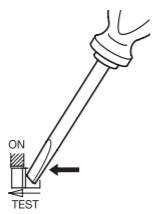

③ **TEST**
en Shift with narrow screw driver: 95-96 opens / 97-98 closes
fr Actionner a l'aide d'un petit tournevis plat: 95-96 ouvert / 97-98 fermé
de Mit schmalen Schraubenzieher schieben: 95-96 öffnet, 97-98 schließt
es Desplazar con destornillador fino: 95-96 abre y 97-98 cierra
it Spostare usando un piccolo cacciavite: 95-96 apre e il 97-98 chiude
sv Skjut med en liten skruvmejsel: 95-96 öppnar / 97-98 sluter

④ **RESET - Man**
en Depress: manual reset
fr Appuyer: réarmement manuel
de Drücken: manuelle Rückstellung
es Oprimir: reposicion manual
it Premere: riarmo manuale
sv Tryck: Manuell återställning

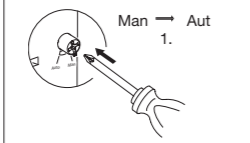

RESET - Auto
en Automatic reset only
fr Uniquement réarmement automatique
de Nur automatische Rückstellung
es Solo reposicion automatica
it Solo riarmo automatico
sv Automatisk återställning

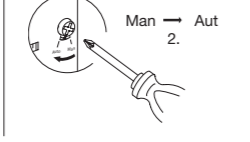

⑤ **CLASS**
en Trip class setting
fr Réglage de la classe de déclenchement
de Einstellung der Auslöseklasse
es Ajuste de la clase de disparo
it Regolazione della classe di intervento
sv Inställning av utlösningssklass

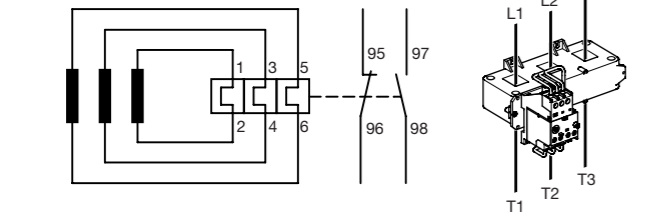
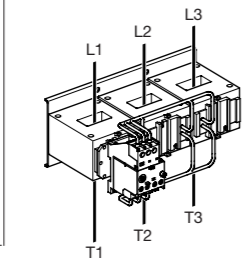

95		1/2 x 1 ... 4 mm ²		1/2 x 1 ... 2,5 mm ²
96		1/2 x AWG 16 ... 10		1/2 x AWG 16 ... 10
97				
98				

E 500 DU

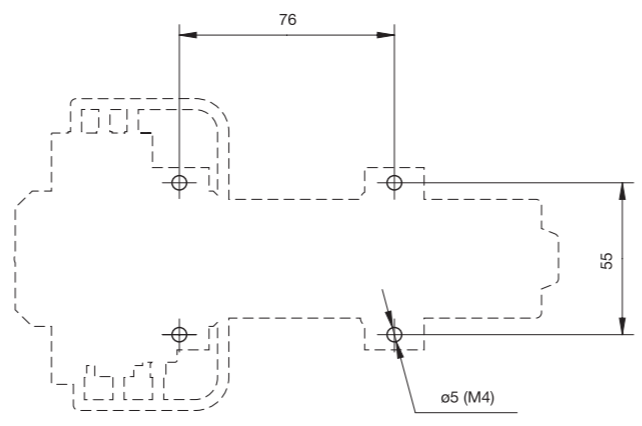
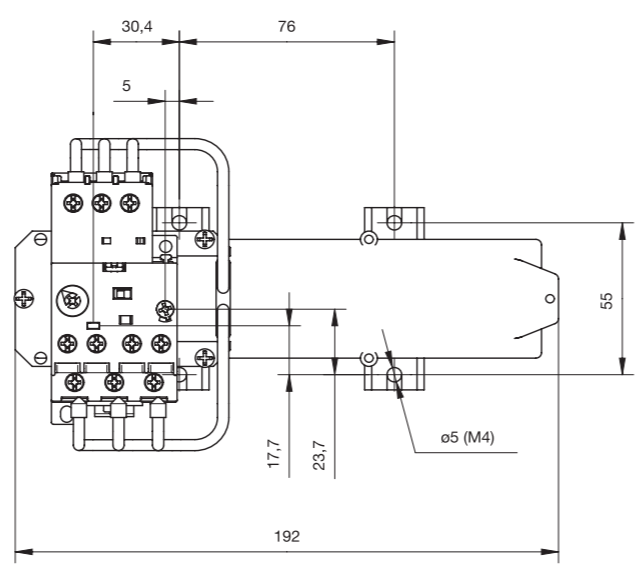
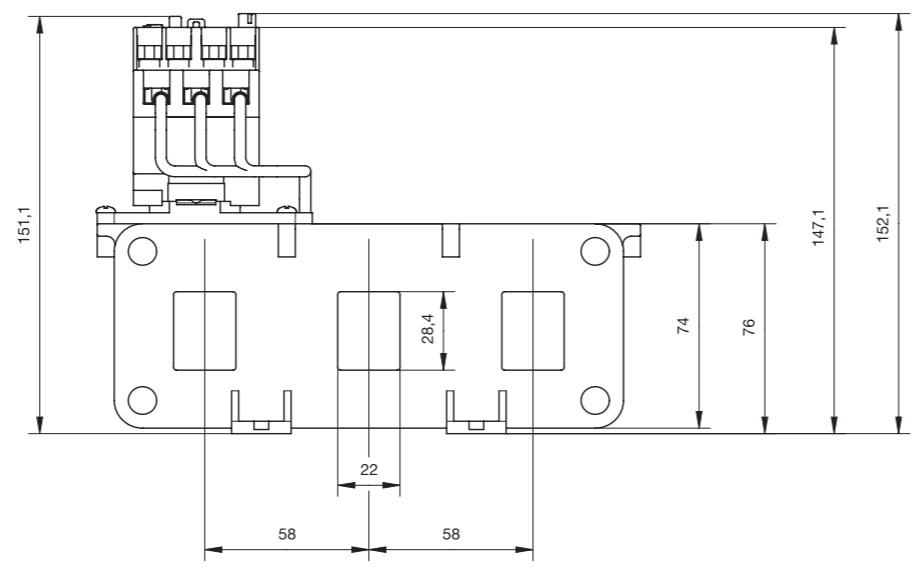

E 800 DU

