

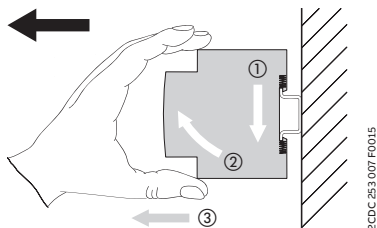
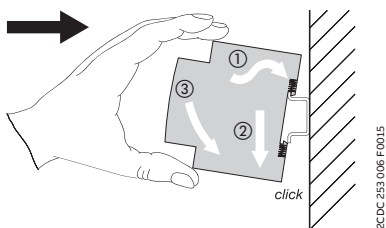

     	<p>it Attenzione: Tensione pericolosa! Fare riferimento alle istruzioni per l'uso. Prima di intervenire su questo dispositivo, scollegare e isolare tutte le fonti di alimentazione. Attenzione! L'installazione deve essere eseguita esclusivamente da un installatore qualificato.</p>
<p>ar تحذیر: جهد كهربائي خطراً راجع تعليمات التشغيل. إفضل الكهرباء وقم بتأمينها قبل العمل في هذا الجهاز تنبيه! يجب عدم التركيب إلا من خلال شخص على دراية بمجال التقنية الكهربائية.</p>	<p>lt Įspėjimas: Pavojinga įtampa! Žr. naudojimo instrukcijas. Atjunkite ir laikinia užblokuokite maitinimą prieš dirbami su šiuo įrenginiu. Dėmesio! Įrengti gali tik asmuo, turintis elektrotechnikos patirties.</p>
<p>bg Предупреждение: Опасно напрежение! Вижте инструкциите за работа. Изключете и блокирайте захранването преди, да работите с устройството. Внимание! Да се монтира само от експерт електротехник.</p>	<p>lv Brīdinājums: Bīstams spriegums! Skatiet darba norādījumus. Pirms sākat darbu ar šo ierīci, atvienojiet un bloķējiet strāvas padevi. Uzmanību! Uzstādīšanu drīkst veikt tikai persona ar zināšanām par elektrotehniku.</p>
<p>cs Varování: Nebezpečné napětí! Viz návod k obsluze. Před zahájením prací na tomto zařízení odpojte a uzamkněte napájení. Pozor! Toto zařízení smí instalovat pouze osoba s elektrotechnickou odborností.</p>	<p>nl Waarschuwing: Gevaarlijke spanning! Raadpleeg de installatie-instructies. Koppel dit apparaat los van de stroomvoorziening voordat u werkzaamheden uitvoert. Let op! Installatie mag alleen worden uitgevoerd door een monteur met elektrotechnische expertise.</p>
<p>da Advarsel: Farlig elektrisk spænding! Se installationsinstruktionerne. Frakobl enheden, og afbryd strømforsyningen, før du arbejder med denne enhed. Giv agt! Installation må kun foretages af personer med elektroteknisk ekspertise.</p>	<p>no Advarsel: Farlig spenning! Se i bruksanvisningen. Koble fra og steng av strømmen før du arbeider på denne enheten. Forsiktig! Montering skal kun utføres av kvalifiserte personer med elektroteknisk kompetanse.</p>
<p>de Warnung: Gefährliche Spannung! Siehe Installationsanleitung. Vor dem Arbeiten Gerät ausschalten und von der Spannungsversorgung trennen. Achtung! Installation nur durch elektrotechnische Fachkraft.</p>	<p>pl Ostrzeżenie: Niebezpieczne napięcie! Patrz: instrukcja instalacji. Przed rozpoczęciem wykonywania pracy z tym urządzeniem odłącz i zablokuj zasilanie. Uwaga! Montaż może wykonywać wyłącznie osoba posiadająca doświadczenie elektrotechniczne.</p>
<p>el Προειδοποίηση: Επικίνδυνη τάση! Ανατρέξτε στις οδηγίες λειτουργίας. Αποσυνδέστε και απομονώστε την παροχή ισχύος προτού ξεκινησετε τις εργασίες σε αυτήν τη συσκευή. Προσοχή! Η εγκατάσταση πρέπει να γίνεται μόνο από αδειούχο ηλεκτρολόγο εγκαταστάτη.</p>	<p>pt Aviso: Tensão perigosa! Consulte as instruções de instalação. Desconecte e desligue a energia elétrica antes de trabalhar nesse dispositivo. Atenção! A instalação deve ser feita apenas por uma pessoa com especialidade eletrotécnica.</p>
<p>en Warning: Hazardous voltage! Refer to installation instructions. Disconnect and lock out power before working on this device. Attention! Installation should only be performed by electrically trained personnel.</p>	<p>ro Avertisment: Tensiune electrică periculoasă! Consultați instrucțiunile de utilizare. Deconectați și închideți sursa de energie înainte de a lucra cu acest dispozitiv. Atenție! Instalarea trebuie realizată doar de către o persoană cu expertiză electrotehnică.</p>
<p>es Advertencia: ¡Tensión peligrosa! Consulte las instrucciones de instalación. Antes de trabajar con este dispositivo, desconecte y bloquee la corriente. ¡Atención! La instalación debe ser realizada únicamente por un técnico electricista.</p>	<p>ru Предупреждение: Опасное электрическое напряжение! Обратитесь к инструкциям по монтажу. Отключите электропитание и обеспечьте безопасность перед началом работ. Внимание! Монтаж должен выполняться только специалистом по электротехническим работам.</p>
<p>et Hoiatus: Elektrilöögi oht! Lisateavet vaadake kasutusjuhendist. Enne selle seadmega töötamist ühendage lahti ja lukustage toide. Tähelepanu! Seadet tohib paigaldada ainult elektrotehnilise kogemusega isik.</p>	<p>sk Výstraha: Nebezpečné napätie! Pozrite si návod na použitie. Pred začatím prác na tomto zariadení odpojte a zablokujte napájanie. Pozor! Inštaláciu smie vykonávať len osoba s odbornými znalosťami v oblasti elektrotechniky.</p>
<p>fi Varoitus: Vaarallinen jännite! Katso asennusohje. atkaise virta ja estä virran kytkeminen lukituksella ennen töiden aloittamista. Huomio! Asennuksen saa suorittaa vain henkilö, jolla on kokemusta sähkötekniikasta.</p>	<p>sl Opozorilo: Nevarna napetost! Glejte navodila za uporabo. Pred delom na tej napravi izklopite in zaklenite električno napajanje. Pozor! Namestitve sme izvesti samo elektrotehnični strokovnjak.</p>
<p>fr Avertissement: Tension dangereuse! Consultez les consignes d'installation. Débranchez et verrouillez l'alimentation électrique avant d'entreprendre des travaux sur cet appareil. Attention! L'installation doit être effectuée uniquement par une personne ayant une expertise en électrotechnique.</p>	<p>sv Varning: Livsfarlig spänning! Se i bruksanvisningen. Frånkoppla och blockera anläggning eller en anläggningsdel innan arbete utförs. Obs! Får endast installeras av behörig elektriker.</p>
<p>hr Upozorenje: Opasan napon! Pogledajte upute za ugradnju. Odspojite i isključite struju prije rada na ovom uređaju. Pažnja! Ugradnja je dopuštena samo osobama stručnim u području elektrotehnike.</p>	<p>tr Uyarı: Tehlikeli gerilimi! Montaj talimatlarına bakın. Bu cihaz üzerinde çalışmadan önce elektrikli kesin ve kilitleyin. Dikkat! Yalnızca elektroteknik uzmanlığı sahip kişiler tarafından kurulabilir.</p>
<p>hu Figyelmeztetés: Veszélyes feszültség! Lásd a használati utasítást. Válassza le és zárja ki az áramellátást, mielőtt a berendezésen dolgozni kezd. Figyelem! Az üzembe helyezést csak elektrotechnikai szakértelemmel rendelkező személy végezheti el.</p>	<p>zh 警告：高压危险！请参见操作手册。操作本设备前请断开并锁定电源。注意！安装仅限专业电气人员。</p>

CT-C

Time relays

Note: These instructions cannot claim to contain all detailed information of all types of this product range and can even not consider every possible application of the products. All statements serve exclusively to describe the product and have not to be understood as contractually agreed characteristics. Further information and data is obtainable from the catalogues and data sheets of this product, from the local ABB sales organisations as well as on the ABB homepage www.abb.com. Subject to change without prior notice. The English text applies in cases of doubt.

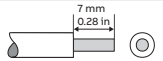
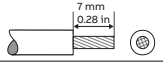
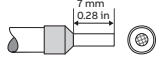

 \varnothing 4.5 mm / 0.177 in / PZ 1	0.5...0.8 Nm 4.43...7.08 lb.in
	2 x 0.5...1.5 mm ² / 20...16 AWG 1 x 0.5...4 mm ² / 20...12 AWG
	2 x 0.5...1.5 mm ² / 20...16 AWG 1 x 0.5...2.5 mm ² / 20...14 AWG
	2 x 0.5...1.5 mm ² / 20...16 AWG 1 x 0.5...2.5 mm ² / 20...14 AWG

2CDC 252.049 F0009

Technical data:

AC-12: 4 A / 230 V
 AC-12: 1 A / 230 V (only CT-MKC.31)
 T_a: -20 ... +60 °C (-4 ... +140 °F)
 U_i: 300 V
 U_{imp}: 4 kV
 EMC: IEC Level 3
 IP 20
 Pollution degree 3

Additional information relating to cULus approval:

- Pollution degree 2
- Copper wire (Cu) 75 °C only, 0.8 Nm
- Individual CO contact: same polarity
- Minimum enclosure size: 12.5 by 7.5 by 7 cm

I Front views, examples

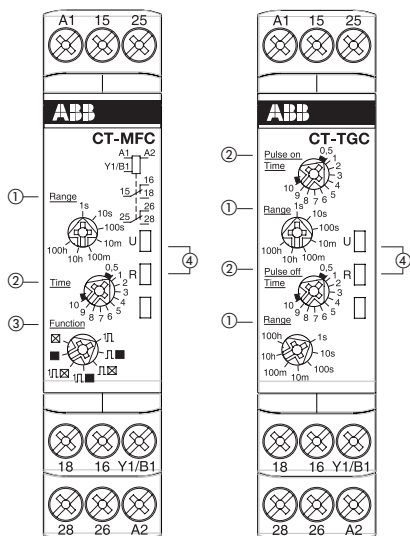
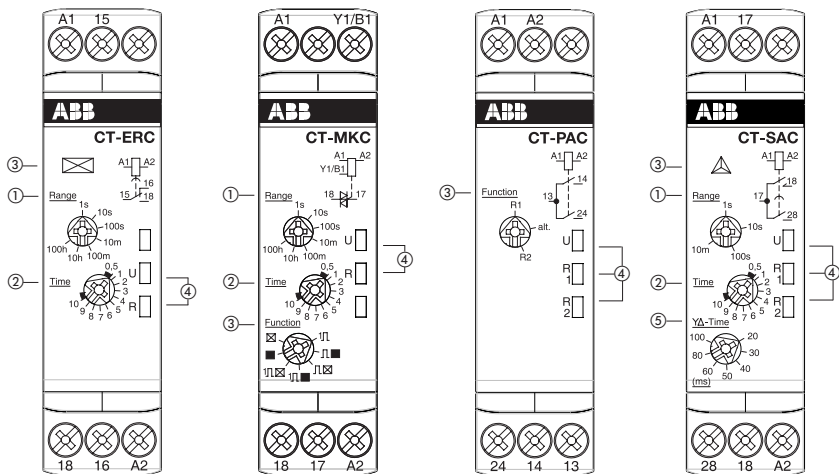

II Wiring notes for devices with control input

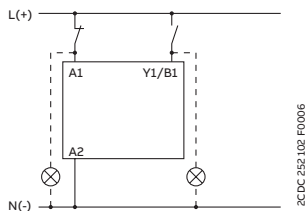

III Function diagrams

1

CT-ERC / CT-MFC



t = adjusted time delay

CT-MKC



t = adjusted time delay

2

CT-AHC / CT-MFC

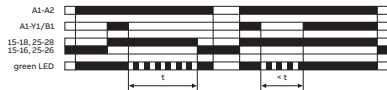

t = adjusted time delay

CT-MKC

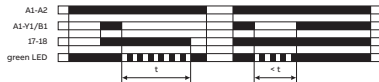

t = adjusted time delay

CT-ARC



t = adjusted time delay

3

CT-MFC / CT-VVC



t = adjusted pulse time

CT-MKC



t = adjusted pulse time

4

CT-MFC

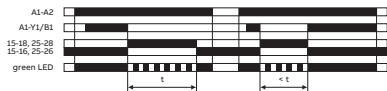

t = adjusted pulse time

CT-MKC



t = adjusted pulse time

CT-ARC



t = adjusted pulse time

5

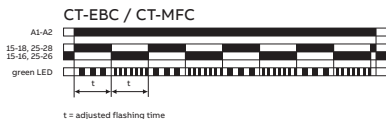

6

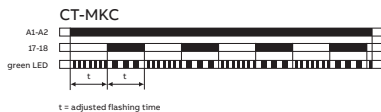
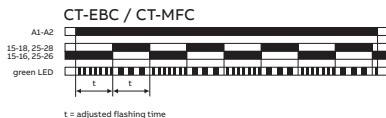

7

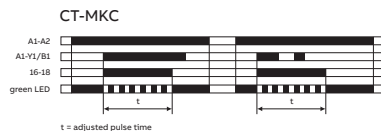
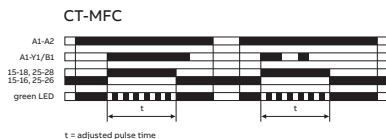

8

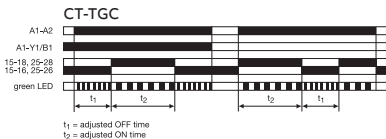

9

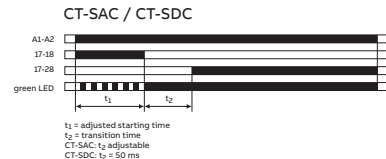

10 **CT-PAC**



CT-SAC, CT-SDC

Stern-Dreieck-Umschaltung

Star-delta change-over

Commutation étoile-triangle

Arranque estrella-triángulo

Commutazione stella-triangolo

Переключение со звезды на треугольник

星三角转换

Leistungsschaltbild
Power circuit diagram
Schéma du circuit de puissance
Circuito de potencia
Schema del circuito principale
Схема электропитания
供电回路接线图

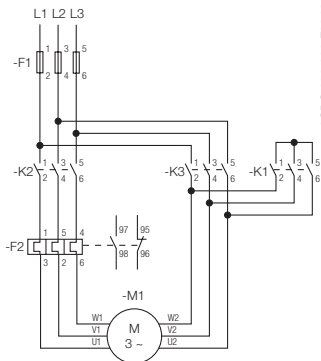

Steuerschaltbild
Control circuit diagram
Schéma du circuit de commande
Circuito de mando
Schema del circuito di comando
Схема управления
控制回路接线图

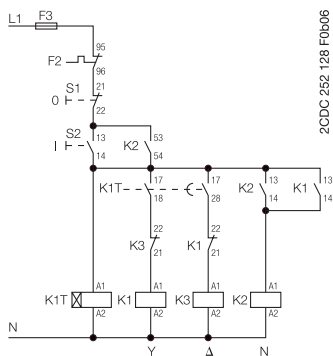

I Frontansicht mit Bedienelementen

- ① Einstellung des Zeitbereiches (je nach Gerät) durch Wahl des Endwertes des gewünschten Zeitbereiches:

Zeitbereich:	Skala:
0,05 - 1 s	= 1 s
0,5 - 10 s	= 10 s
5 - 100 s	= 100 s
0,5 - 10 min	= 10 m
5 - 100 min	= 100 m
0,5 - 10 h	= 10 h
5 - 100 h	= 100 h

- ② Absolutskala zur Einstellung des Zeitwertes innerhalb des gewählten Bereiches

Kalkulation des Zeitwertes: „Range“	Wert auf der Skala „Time“
1 s	→ $x 0,1$ = Zeitwert
10 s, 10 m, 10 h	→ $x 1$ = Zeitwert
100 s, 100 m, 100 h	→ $x 10$ = Zeitwert

Beispiel 1:

Einzustellender Zeitwert: 0,5 s
 1 s auf der Skala „Range“ wählen
 5 auf der Skala „Time“ wählen
 $5 \times 0,1 = 0,5$ s

Beispiel 2:

Einzustellender Zeitwert: 80 s
 100 s auf der Skala „Range“ wählen
 8 auf der Skala „Time“ wählen
 $8 \times 10 = 80$ s



- ③ Funktion bei CT-AHC, CT-ERC, CT-VWC /
 Auswahl der Funktion bei CT-ARC, CT-EBC, CT-MFC,
 CT-MKC, CT-PAC

Funktionen: siehe III

CT-PAC:

Neben den drei markierten Drehschalterpositionen verfügt das CT-PAC über eine vierte, nicht markierte Position nach R2 im Uhrzeigersinn. Diese Position entspricht der Funktion R2.

- ④ Betriebszustandsanzeige mit LEDs

U: LED grün	- Anzeige Steuerspeisespannung und Zeitablauf
	 Steuerspeisespannung liegt an
	 Verzögerungszeit läuft (nicht bei CT-ARC)
R/R1/R2: LED gelb	- Anzeige der Schaltstellung der Ausgangsrelais 1 und 2
	 angezogen

- ⑤ Einstellung der Umschlagzeit bei CT-SAC

II Verdrahtungshinweise für Geräte mit Steuereingang

Last parallel zum Steuereingang möglich / erlaubt

Elektrischer Anschluss



Bemessungsspeisespannung und Schaltbild dem seitlichen Typenschild am Gerät entnehmen.

A1-A2	Steuerspeisespannung U_s
A1-Y1/B1	Steuereingang für Zeitstart (potentialbehaltete Ansteuerung)
15-16/18	1. Wechsler
25-26/28	2. Wechsler
13-14	1. Schließer
13-24	2. Schließer
17-18	1. Schließer
17-28	2. Schließer

CT-ARC:



Vor erster Inbetriebnahme und nach 6-monatiger spannungsloser Lagerung des Gerätes ist eine Formatierungszeit von ca. 5 Minuten erforderlich!
 Nur nach erstmaligem Anlegen der Steuerspeisespannung nehmen die Ausgangskontakte ihre logisch richtige Schaltstellung ein.

III Funktionsdiagramme



CT-AHC

- 2  Rückfallverzögerung mit Hilfsspannung
t eingestellte Verzögerungszeit

CT-ARC

- 2  Rückfallverzögerung ohne Hilfsspannung
t eingestellte Verzögerungszeit
- 4 1  Ausschaltwischer ohne Hilfsspannung
t eingestellte Wischzeit







CT-EBC

- 5  Blinker, impulsbeginnend
t eingestellte Blinkzeit
- 6  Blinker, pausebeginnend
t eingestellte Blinkzeit

CT-ERC

- 1  Ansprechverzögerung
t eingestellte Verzögerungszeit

CT-MFC / CT-MKC

- 1  Ansprechverzögerung
t eingestellte Verzögerungszeit
- 2  Rückfallverzögerung mit Hilfsspannung
t eingestellte Verzögerungszeit
- 3 1  Einschaltwischer
t eingestellte Wischzeit
- 4 1  Ausschaltwischer mit Hilfsspannung
t eingestellte Wischzeit
- 5  Blinker, impulsbeginnend
t eingestellte Blinkzeit
- 6  Blinker, pausebeginnend
t eingestellte Blinkzeit
- 7  Impulsformer
t eingestellte Impulszeit

CT-PAC

- 10 Alternierend ohne Zeitverzögerung

CT-SAC / CT-SDC

- 9  Stern-Dreieck-Umschaltung
t1 eingestellte Hochlaufzeit
t2 Umschlagzeit
CT-SAC: t2 = einstellbar
CT-SDC: t2 = 50 ms



CT-TGC

- 8  Taktgeber, impuls- oder pausebeginnend
t1 eingestellte Pausenzeit
t2 eingestellte Impulszeit

CT-VWC

- 3 1  Einschaltwischer
t eingestellte Wischzeit

Legende

- LED
A1-A2
A1-Y1/B1
15-16/18
25-26/28
13-14
13-24
17-18
17-28

- grüne LED blinkt während Zeitablauf
Steuerspeisespannung U_s
Steuereingang (potentialbehaftete Ansteuerung)
1. Wechsler
2. Wechsler
1. Schließer
2. Schließer
1. Schließer
2. Schließer
Steuerspeisespannung liegt nicht an /
Ausgangskontakt geöffnet
Steuerspeisespannung liegt an /
Ausgangskontakt geschlossen

I Front view with operating controls

- ① Adjustment of the time range (depending on the device) by selecting the max. value of the desired time range:

Time range:	Scale:
0.05 - 1 s	= 1 s
0.5 - 10 s	= 10 s
5 - 100 s	= 100 s
0.5 - 10 min	= 10 m
5 - 100 min	= 100 m
0.5 - 10 h	= 10 h
5 - 100 h	= 100 h

- ② Direct reading scale to set the time value within the chosen range

Calculation of the time value:

"Range" Value on scale "Time"

1 s → $\times 0.1$ = Time value

10 s, 10 m, 10 h → $\times 1$ = Time value

100 s, 100 m, 100 h → $\times 10$ = Time value

Example 1:

Time value to set: 0.5 s

Select 1 s on scale "Range"

Select 5 on scale "Time"

$5 \times 0.1 = 0.5$ s



Example 2:

Time value to set: 80 s

Select 100 s on scale "Range"

Select 8 on scale "Time"

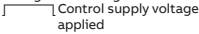
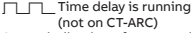
$8 \times 10 = 80$ s

- ③ Function on CT-AHC, CT-ERC, CT-VWC / Selection of the function on CT-ARC, CT-EBC, CT-MFC, CT-MKC, CT-PAC
Functions: see III
CT-PAC:
Besides three marked rotary switch positions, CT-PAC has a fourth unmarked position after R2 in a clockwise direction. This position corresponds to the function R2.
- ④ Indication of operational states with LEDs
U: green LED - Status indication of control supply voltage and timing

 R/R1/R2: yellow LED - Status indication of output relays 1 and 2

- ⑤ Adjustment of the transition time on CT-SAC

II Wiring notes for devices with control input

A parallel load to the control input is possible / allowed

Electrical connection



For the rated control supply voltage and the circuit diagram, see label at the side of the unit.

A1-A2	Control supply voltage Us
A1-Y1/B1	Control input to start timing (voltage-related triggering)
15-16/18	1st c/o contact
25-26/28	2nd c/o contact
13-14	1st n/o contact
13-24	2nd n/o contact
17-18	1st n/o contact
17-28	2nd n/o contact

CT-ARC:

Prior to first commissioning and after a storage time of more than 6 months without any voltage, a formatting time of about 5 minutes is necessary!



Only after applying control supply voltage for the first time, the output contacts will take their correct switching position.

III Function diagrams



CT-AHC

- 2  OFF-delay with auxiliary voltage
t adjusted time delay

CT-ARC

- 2  OFF-delay without auxiliary voltage
t adjusted time delay
- 4 1  Impulse-OFF without auxiliary voltage
t adjusted pulse time







CT-EBC

- 5  Flasher, starting with ON
t adjusted flashing time
- 6  Flasher, starting with OFF
t adjusted flashing time

CT-ERC

- 1  ON-delay
t adjusted time delay

CT-MFC / CT-MKC

- 1  ON-delay
t adjusted time delay
- 2  OFF-delay with auxiliary voltage
t adjusted time delay
- 3 1  Impulse-ON
t adjusted pulse time
- 4 1  Impulse-OFF with auxiliary voltage
t adjusted pulse time
- 5  Flasher, starting with ON
t adjusted flashing time
- 6  Flasher, starting with OFF
t adjusted flashing time
- 7  Pulse former
t adjusted pulse time

CT-PAC

- 10 Alternating without time delay

CT-SAC / CT-SDC

- 9  Star-delta change-over
t1 adjusted starting time
t2 transition time
CT-SAC: t2 = adjustable
CT-SDC: t2 = 50 ms



CT-TGC

- 8  Pulse generator, starting with ON or OFF
t1 adjusted OFF time
t2 adjusted ON time

CT-VWC

- 3 1  Impulse-ON
t adjusted pulse time

Legend

LED	Green LED flashes whilst timing
A1-A2	Control supply voltage U_s
A1-Y1/B1	Control input (voltage-related triggering)
15-16/18	1st c/o contact
25-26/28	2nd c/o contact
13-14	1st n/o contact
13-24	2nd n/o contact
17-18	1st n/o contact
17-28	2nd n/o contact
	Control supply voltage not applied / output contact open
	Control supply voltage applied / output contact closed

I Face avant et dispositifs de commande

- ① Réglage de la plage de temporisation (selon l'appareil) par sélection de la valeur maximale de la plage de temporisation désirée:

Plage de temporisation:	Échelle:
0,05 - 1 s	= 1 s
0,5 - 10 s	= 10 s
5 - 100 s	= 100 s
0,5 - 10 min	= 10 m
5 - 100 min	= 100 m
0,5 - 10 h	= 10 h
5 - 100 h	= 100 h

- ② Valeur absolue pour le réglage de la temporisation à l'intérieur de la plage choisie.

Calcul de la temporisation: "Range"	Valeur sur l'échelle "Time"
1 s	→ x 0,1 = Temporisation
10 s, 10 m, 10 h	→ x 1 = Temporisation
100 s, 100 m, 100 h	→ x 10 = Temporisation

Exemple 1:

Temporisation à ajuster: 0,5 s

Sélectionner 1 s sur l'échelle "Range"

Sélectionner 5 sur l'échelle "Time"

5 x 0,1 = 0,5 s

Exemple 2:



Temporisation à ajuster: 80 s

Sélectionner 100 s sur l'échelle "Range"

Sélectionner 8 sur l'échelle "Time"

8 x 10 = 80 s

- ③ Fonction sur CT-AHC, CT-ERC, CT-VVC /
Sélection de la fonction sur CT-ARC, CT-EBC, CT-MFC,
CT-MKC, CT-PAC
Pour les fonctions, voir III
CT-PAC:
Au-delà des trois positions marquées du commutateur rotatif, le CT-PAC a une quatrième position non marquée après R2 dans le sens des aiguilles d'une montre. Cette position correspond à la fonction R2.

- ④ Indication de fonctionnement par LED
- U: LED verte - Indication de la tension d'alimentation de commande et temporisation
-  Tension d'alimentation de commande appliquée
-  Temporisation en cours (pas sur CT-ARC)
- R/R1/R2: LED jaune - Indication de l'état des relais de sortie 1 et 2
-  activé

- ⑤ Réglage du temps de commutation sur CT-SAC

II Instructions de câblage pour les appareils avec entrée de commande

Charge en parallèle sur l'entrée de commande possible

Raccordement électrique



Pour la tension assignée d'alimentation de commande et pour le schéma des connexions voir l'étiquette placée sur le côté du relais

A1-A2	Tension d'alimentation de commande U _s
A1-Y1/B1	Entrée de commande pour le démarrage de la temporisation (activation par tension)
15-16/18	1er inverseur
25-26/28	2ème inverseur
13-14	1er contact NO
13-24	2ème contact NO
17-18	1er contact NO
17-28	2ème contact NO

CT-ARC:

Avant la première mise en service et après 6 mois de stockage hors tension, un temps de formatage d'environ 5 minutes est nécessaire!



Lors de l'application de la tension d'alimentation de commande pour la première fois uniquement, les contacts de sortie prendront leur position de commutation logiquement correcte.

III Diagrammes de fonctionnement





CT-AHC

- 2  Temporisation au repos avec tension auxiliaire
t temporisation affichée

CT-ARC

- 2  Temporisation au repos sans tension auxiliaire
t temporisation affichée
- 4 1   Contact de passage à la désactivation sans tension auxiliaire
t temps d'impulsion affiché













CT-EBC

- 5 1   Clignotant démarrant par marche
t temps de clignotement affiché
- 6 1   Clignotant démarrant par arrêt
t temps de clignotement affiché

CT-ERC

- 1  Temporisation au travail
t temporisation affichée

CT-MFC / CT-MKC

- 1  Temporisation au travail
t temporisation affichée
- 2  Temporisation au repos avec tension auxiliaire
t temporisation affichée
- 3 1   Contact de passage à l'activation
t temps d'impulsion affiché
- 4 1   Contact de passage à la désactivation avec tension auxiliaire
t temps d'impulsion affiché
- 5 1   Clignotant démarrant par marche
t temps de clignotement affiché
- 6 1   Clignotant démarrant par arrêt
t temps de clignotement affiché
- 7   Formateur d'impulsion
t temps d'impulsion affiché



CT-PAC

- 10 Commutation sans temporisation



CT-SAC / CT-SDC

- 9  Commutation étoile-triangle
t1 temps de démarrage affiché
t2 temps de commutation
CT-SAC: t2 = affichable
CT-SDC: t2 = 50 ms



CT-TGC

- 8   Générateur d'impulsion, démarrant par marche ou par arrêt
t1 temps d'arrêt affiché
t2 temps de marche affiché

CT-VWC

- 3 1   Contact de passage à l'activation
t temps d'impulsion affiché

Légende

- LED La LED verte clignote pendant la temporisation
- A1-A2 Tension d'alimentation de commande U_s
- A1-V1/B1 Entrée de commande (activation par tension)
- 15-16/18 1er inverseur
- 25-26/28 2ème inverseur
- 13-14 1er contact NO
- 13-24 2ème contact NO
- 17-18 1er contact NO
- 17-28 2ème contact NO
-  Tension d'alimentation de commande non appliquée /contact de sortie ouvert
-  Tension d'alimentation de commande appliquée / contact de sortie fermé

I Vista frontal con elementos de mando

- ① Ajuste del rango de tiempo (dependiendo del dispositivo) seleccionando el valor máximo del rango de tiempo deseado:

Rango de tiempo:	Escala:
0,05 - 1 s	= 1 s
0,5 - 10 s	= 10 s
5 - 100 s	= 100 s
0,5 - 10 min	= 10 m
5 - 100 min	= 100 m
0,5 - 10 h	= 10 h
5 - 100 h	= 100 h

- ② Escala absoluta para el ajuste del valor de tiempo dentro del rango seleccionado

Cálculo del valor de tiempo:



"Range"	Valor en la escala "Time"
1 s	→ x 0,1 = Valor de tiempo
10 s, 10 m, 10 h	→ x 1 = Valor de tiempo
100 s, 100 m, 100 h	→ x 10 = Valor de tiempo

Ejemplo 1:

Valor de tiempo a ajustar: 0,5 s
 Seleccione 1 s en la escala "Range"
 Seleccione 5 en la escala "Time"
 $5 \times 0,1 = 0,5$ s

Ejemplo 2:

Valor de tiempo a ajustar: 80 s
 Seleccione 100 s en la escala "Range"
 Seleccione 8 en la escala "Time"
 $8 \times 10 = 80$ s

- ③ Función en CT-AHC, CT-ERC, CT-VWC /
 Selección de la función en CT-ARC, CT-EBC, CT-MFC,
 CT-MKC, CT-PAC
 Funciones: vease III
 CT-PAC:
 Además de las tres posiciones marcadas del interruptor giratorio, el CT-PAC tiene una cuarta posición sin marcar después de R2 en el sentido de las agujas del reloj. Esta posición corresponde a la función R2.
- ④ Indicadores del estado de funcionamiento con LEDs
 U: LED verde - Indicación tensión de alimentación de mando y temporización
 Tensión de alimentación de mando aplicada
 Temporización en curso (no en el CT-ARC)
 R/R1/R2: LED amarillo - Indicación del estado de los relés de salida 1 y 2
 energizado
- ⑤ Ajuste del tiempo de cambio en CT-SAC

II Instrucciones de cableado para aparatos con entrada de mando

Carga en paralelo en la entrada de mando posible

Conexión eléctrica



Véase la etiqueta lateral de características para la tensión nominal de mando y para el esquema contactos.

A1-A2	Tensión de alimentación de mando U_s
A1-Y1/B1	Entrada de mando para el inicio de la temporización (disparo con potencial)
15-16/18	1º contacto conmutado
25-26/28	2º contacto conmutado
13-14	1º contacto n/a
13-24	2º contacto n/a
17-18	1º contacto n/a
17-28	2º contacto n/a

CT-ARC:



Antes de iniciar la primera operación ó después de un periodo almacenado de 6 meses sin aplicarle ninguna tensión, es necesario un tiempo de formateo de alrededor de 5 minutos! Sólo después de haber aplicado la tensión de alimentación de mando por primera vez, los contactos de salida se situarán en su posición lógica de conmutación correcta.

III Diagramas de funcionamiento



CT-AHC

- 2  Retardo a la desconexión con tensión auxiliar
t tiempo de retardo ajustado

CT-ARC

- 2  Retardo a la desconexión sin tensión auxiliar
t tiempo de retardo ajustado
- 4  Pulso a la desconexión sin tensión auxiliar
t tiempo de pulso ajustado







CT-EBC

- 5  Intermitencia, inicio en ON
t tiempo de intermitencia ajustado
- 6  Intermitencia, inicio en OFF
t tiempo de intermitencia ajustado

CT-ERC

- 1  Retardo a la conexión
t tiempo de retardo ajustado

CT-MFC / CT-MKC

- 1  Retardo a la conexión
t tiempo de retardo ajustado
- 2  Retardo a la desconexión con tensión auxiliar
t tiempo de retardo ajustado
- 3  Pulso a la conexión
t tiempo de pulso ajustado
- 4  Pulso a la desconexión con tensión auxiliar
t tiempo de pulso ajustado
- 5  Intermitencia, inicio en ON
t tiempo de intermitencia ajustado
- 6  Intermitencia, inicio en OFF
t tiempo de intermitencia ajustado
- 7  Pulso inicial
t tiempo de pulso ajustado

CT-PAC

- 10 Alternancia sin retardo

CT-SAC / CT-SDC

- 9  Arranque estrella-triángulo
t1 tiempo de activación inicial ajustado
t2 tiempo de cambio
CT-SAC: t2 = ajustable
CT-SDC: t2 = 50 ms



CT-TGC

- 8  Generador de impulso, inicio en ON ó en OFF
t1 tiempo en OFF ajustado
t2 tiempo en ON ajustado

CT-VWC

- 3  Pulso a la conexión
t tiempo de pulso ajustado

Leyenda

LED	El LED verde parpadea durante la temporización
A1-A2	Tensión de alimentación de mando U_s
A1-Y1/B1	Entrada de mando (disparo con potencial)
15-16/18	1º contacto conmutado
25-26/28	2º contacto conmutado
13-14	1º contacto n/a
13-24	2º contacto n/a
17-18	1º contacto n/a
17-28	2º contacto n/a
	Tensión de alimentación de mando no aplicada / contacto de salida abierto
	Tensión de alimentación de mando aplicada / contacto de salida cerrado

I Vista frontale con gli elementi di comando

- ① Impostazione del range di tempo (a seconda dell'apparecchio) mediante selezione del valore massimo del range di tempo desiderato:

Range di tempo:	Scala:
0,05 - 1 s	= 1 s
0,5 - 10 s	= 10 s
5 - 100 s	= 100 s
0,5 - 10 min	= 10 m
5 - 100 min	= 100 m
0,5 - 10 h	= 10 h
5 - 100 h	= 100 h

- ② Scala a lettura diretta per l'impostazione del valore di tempo all'interno del range di tempo selezionato

Calcolo del valore di tempo:

"Range"	Valore sulla scala "Time"
1 s	→ $x \ 0,1$ = Valore di tempo
10 s, 10 m, 10 h	→ $x \ 1$ = Valore di tempo
100 s, 100 m, 100 h	→ $x \ 10$ = Valore di tempo

Esempio 1:

Valore di tempo da impostare: 0,5 s
 Selezionare 1 s sulla scala "Range"
 Selezionare 5 sulla scala "Time"
 $5 \times 0,1 = 0,5 \text{ s}$

Esempio 2:

Valore di tempo da impostare: 80 s
 Selezionare 100 s sulla scala "Range"
 Selezionare 8 sulla scala "Time"
 $8 \times 10 = 80 \text{ s}$

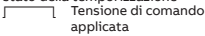
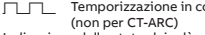
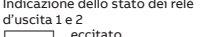
- ③ Funzione per CT-AHC, CT-ERC, CT-VWC /
 Selezione della funzione per CT-ARC, CT-EBC, CT-MFC, CT-MKC, CT-PAC
 Funzioni: vedi III
 CT-PAC:
 Oltre alle tre posizioni del selettore rotativo contrassegnate, il CT-PAC ha una quarta posizione non contrassegnata dopo R2 in senso orario. Questa posizione corrisponde alla funzione R2.
- ④ LED di visualizzazione dello stato di funzionamento
 U: LED verde - Indicazione tensione di comando e stato della temporizzazione
 Tensione di comando applicata
 Temporizzazione in corso (non per CT-ARC)
 R/R1/R2: LED giallo - Indicazione dello stato dei relè d'uscita 1 e 2
 eccitato
- ⑤ Impostazione del tempo di commutazione per CT-SAC

II Istruzioni di cablaggio per apparecchi con ingresso di comando

Possibilità di collegamento di un carico in parallelo all'ingresso di comando

Collegamento elettrico



Per la tensione nominale di comando e per lo schema elettrico, vedi l'etichetta laterale del relè.

A1-A2	Tensione di comando U_s
A1-Y1/B1	Ingresso di comando per lo start della temporizzazione (pilotaggio con tensione di riferimento)
15-16/18	1° contatto di scambio
25-26/28	2° contatto di scambio
13-14	1° contatto N/A
13-24	2° contatto N/A
17-18	1° contatto N/A
17-28	2° contatto N/A

CT-ARC:

E' necessario un tempo di formattazione di circa 5 minuti alla prima messa in funzione del dispositivo oppure dopo 6 mesi di magazzino senza alimentazione!



Solo dopo aver applicato la tensione di comando per la prima volta, i contatti di uscita prenderanno la loro posizione di commutazione logicamente corretta.

III Diagrammi di funzionamento





CT-AHC

- 2  Ritardo alla diseccitazione con tensione ausiliaria
t tempo di ritardo impostato

CT-ARC

- 2  Ritardo alla diseccitazione senza tensione ausiliaria
t tempo di ritardo impostato
4 1   Impulso alla diseccitazione senza tensione ausiliaria
t tempo d'impulso impostato











CT-EBC

- 5   Lampeggiatore, inizio con ON
t tempo di lampeggiamento impostato
6   Lampeggiatore, inizio con OFF
t tempo di lampeggiamento impostato

CT-ERC

- 1  Ritardo all'eccitazione
t tempo di ritardo impostato

CT-MFC / CT-MKC

- 1  Ritardo all'eccitazione
t tempo di ritardo impostato
2  Ritardo alla diseccitazione con tensione ausiliaria
t tempo di ritardo impostato
3 1   Impulso all'eccitazione
t tempo d'impulso impostato
4 1   Impulso alla diseccitazione con tensione ausiliaria
t tempo d'impulso impostato
5   Lampeggiatore, inizio con ON
t tempo di lampeggiamento impostato
6   Lampeggiatore, inizio con OFF
t tempo di lampeggiamento impostato
7  Generatore d'impulso
t tempo d'impulso impostato



CT-PAC

- 10 Scambio senza temporizzazione



CT-SAC / CT-SDC

- 9  Commutazione stella-triangolo
t1 tempo d'avviamento impostato
t2 tempo di commutazione
CT-SAC: t2 = impostabile
CT-SDC: t2 = 50 ms



CT-TGC

- 8   Generatore di impulsi, inizio con ON o OFF
t1 tempo OFF impostato
t2 tempo ON impostato

CT-VWC

- 3 1   Impulso all'eccitazione
t tempo d'impulso impostato

Leggenda

LED	Il LED verde lampeggia durante il trascorrere del tempo
A1-A2	Tensione di comando U_s
A1-Y1/B1	Ingresso di comando (pilotaggio con tensione di riferimento)
15-16/18	1° contatto di scambio
25-26/28	2° contatto di scambio
13-14	1° contatto N/A
13-24	2° contatto N/A
17-18	1° contatto N/A
17-28	2° contatto N/A
	Tensione di comando non applicata / contatto d'uscita aperto
	Tensione di comando applicata / contatto d'uscita chiuso

I Вид спереди на элементы управления

- ① Выбор временного диапазона путем установки макс. значения диапазона:

Диапазон времени:	шкала:
0,05 - 1 с	= 1 s
0,5 - 10 с	= 10 s
5 - 100 с	= 100 s
0,5 - 10 мин	= 10 m
5 - 100 мин	100 m
0,5 - 10 ч	10 h
5 - 100 ч	100 h

- ② Шкала в абсолютных значениях для установки точного значения времени в пределах выбранного диапазона

Определение значения времени: „Range“	Значение на шкале „Time“
1 s	→ x 0,1 = Значение времени
10 s, 10 m, 10 h	→ x 1 = Значение времени
100 s, 100 m, 100 h	→ x 10 = Значение времени

Пример 1:

Желаемое значение времени: 0,5 с

Выберите 1 s на шкале „Range“

Выберите 5 на шкале „Time“

5 x 0,1 = 0,5 с

Пример 2:



Желаемое значение времени: 80 с

Выберите 100 s на шкале „Range“

Выберите 8 на шкале „Time“

8 x 10 = 80 с

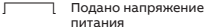
- ③ Функция на CT-AHC, CT-ERC, CT-VVC /
Выбор функции на CT-ARC, CT-EBC, CT-MFC, CT-MKS,
CT-PAC
Функции: см. главу III
CT-PAC:
Помимо трех отмеченных положений поворотного переключателя, CT-PAC имеет четвертое немаркированное положение после R2 по часовой стрелке. Это положение соответствует функции R2.

- ④ Дисплей состояния со светодиодами
- U: зеленый - Индикация состояния напряжения питания и отсчета времени
- СИД  Подано напряжение питания
-  Идет отсчет времени срабатывания реле (кроме CT-ARC)

R/R1/R2: желтый - Индикация состояния выходного реле 1/2

СИД  активировано

- ⑤ Настройка времени переключения на CT-SAC

II Обозначения клемм для устройств с управляющим входом

Возможно параллельное подключение нагрузки к управляющему входу

Электрическое подключение



Номинальное напряжение питания и схему соединений см. на этикетке на боку прибора

A1-A2	Напряжение питания U_s
A1-Y1/B1	Управляющий вход для отсчета времени (с запуском временных функций при подаче напряжения питания на вход управления)
15-16/18	1-ый п.к.
25-26/28	2-ой п.к.
13-14	1-ый нормально разомкнутый контакт
13-24	2-ой нормально разомкнутый контакт
17-18	1-ый нормально разомкнутый контакт
17-28	2-ой нормально разомкнутый контакт

CT-ARC:

При первоначальном включением и после хранения прибора в течение 6 месяцев необходимо на 5 мин. подать напряжение питания на реле!



Только после первоначальной подачи управляющего напряжения выходные контакты займут свое правильное положение переключения.

III Функциональные схемы



СТ-АНС

- 3  Выдержка при отпускании (Выкл.) со вспомогательным напряжением
t регулируемое время выдержки

СТ-ARC

- 2  Выдержка при отпускании (Выкл.) без вспомогательного напряжения
t регулируемое время выдержки
- 4  Импульс при отпускании (Выкл.) без вспомогательного напряжения
t регулируемое время импульса







СТ-EBC

- 5  Мигание с началом импульса
t регулируемое время мигания
- 6  Мигание с началом паузы
t регулируемое время мигания

СТ-ERC

- 1  Задержка при срабатывании (Вкл.)
t регулируемое время выдержки

СТ-MFC / СТ-MКС

- 1  Задержка при срабатывании (Вкл.)
t регулируемое время задержки
- 2  Выдержка при отпускании (Выкл.) со вспомогательным напряжением
t регулируемое время выдержки
- 3  Импульс при срабатывании (Вкл.)
t регулируемое время импульса
- 4  Импульс при отпускании (Выкл.) со вспомогательным напряжением
t регулируемое время импульса
- 5  Мигание с началом импульса
t регулируемое время мигания
- 6  Мигание с началом паузы
t регулируемое время мигания
- 7  Формирователь импульсов
t регулируемое время импульса

СТ-РАС

- 10 Реле попеременного включения

СТ-SAC / СТ-SDC

- 9  Переключение звезда-треугольник
t1 регулируемое время пуска
t2 время переключения
СТ-SAC: t2 = регулируемое
СТ-SDC: t2 = 50 мс



СТ-TGC

- 8  Генератор импульсов, начало отсчета со времени импульса или времени паузы
t1 регулируемое время паузы
t2 регулируемое время импульса

СТ-VWC

- 3  Импульс при срабатывании (Вкл.)
t регулируемое время импульса

Обозначения

СИД	Зеленый СИД мигает при отсчете времени
A1-A2	Напряжение питания U_s
A1-Y1/V1	Управляющий вход (с запуском временных функций при подаче напряжения питания на вход управления)
15-16/18	1-ый п.к.
25-26/28	2-ой п.к.
13-14	1-ый нормально разомкнутый контакт
13-24	2-ой нормально разомкнутый контакт
17-18	1-ый нормально разомкнутый контакт
17-28	2-ой нормально разомкнутый контакт
	Напряжение питания отсутствует/выходной контакт разомкнут
	Напряжение питания подано/выходной контакт замкнут

I 前面板设置

- ① 通过选择需要时间范围的最大值来调节时间范围（与型号有关）：

时间范围:	刻度:
0,05 - 1 s	= 1 s
0,5 - 10 s	= 10 s
5 - 100 s	= 100 s
0,5 - 10 min	= 10 m
5 - 100 min	= 100 m
0,5 - 10 h	= 10 h
5 - 100 h	= 100 h

- ② 先选择时间范围，然后在时间刻度盘上设置相应的比例

时间值的计算:	
"Range"	"Time"刻度对应的值
1 s	→ $x 0,1$ = 时间值
10 s, 10 m, 10 h	→ $x 1$ = 时间值
100 s, 100 m, 100 h	→ $x 10$ = 时间值

举例1:

如何设置时间为0,5 s
将"Range"的刻度设为1 s
将"Time"的刻度设为5
 $5 \times 0,1 = 0,5$ s

举例2:



如何设置时间为80 s
将"Range"的刻度设为100 s
将"Time"的刻度设为8
 $8 \times 10 = 80$ s

- ③ CT-AHC、CT-ERC 和 CT-VWC 的功能 /
CT-ARC、CT-EBC、CT-MFC、CT-MKC 和 CT-PAC
的功能选择
功能: 参见III

CT-PAC:

CT-PAC的选择开关除了这3个标识的位置以外，在R2后面顺时针方向还有第4个位置，这个位置的功能和R2是一样的。

- ④ LED工作状态指示

U: 绿色LED	- 控制供电电压和计时的状态指示
	 控制供电上电
	 计时中（不适用于CT-ARC）
R/R1/R2:	- 输出继电器1和2的状态指示
黄色LED	 动作

- ⑤ CT-SAC的转换时间的调节

II 带控制输入的模块的接线说明

控制输入侧可并联1个负载

电气连接



相关的额定控制供电电压和接线回路图，请参见模块侧面的标签。

A1-A2	控制供电电压 U_s
A1-Y1/B1	控制输入，用于启动计时（有源触点）
15-16/18	第一对转换触点
25-26/28	第二对转换触点
13-14	第一个常开触点
13-24	第二个常开触点
17-18	第一个常开触点
17-28	第二个常开触点

CT-ARC:

在首次调试之前或不上电存储6个月以上，时间继电器需要5分钟左右的格式化时间！



只有在首次控制供电上电后，输出触点才会动作到正确位置。

III 功能图



CT-AHC

- 2  断电延时(需辅助电源)
t 延时时间可调

CT-ARC

- 2  断电延时(不需辅助电源)
t 延时时间可调
- 4  断电脉冲延时(不需辅助电源)
t 脉冲时间可调







CT-EBC

- 5  通电闪烁, 以ON开始(周次时间相等)
t 闪烁时间可调
- 6  通电闪烁, 以OFF开始(周次时间相等)
t 闪烁时间可调

CT-ERC

- 1  通电延时
t 延时时间可调

CT-MFC / CT-MKC

- 1  通电延时
t 延时时间可调
- 2  断电延时(需辅助电源)
t 延时时间可调
- 3  通电脉冲延时
t 脉冲时间可调
- 4  断电脉冲延时(需辅助电源)
t 脉冲时间可调
- 5  通电闪烁, 以ON开始(周次时间相等)
t 闪烁时间可调
- 6  通电闪烁, 以OFF开始(周次时间相等)
t 闪烁时间可调
- 7  单脉冲发生器
t 脉冲时间可调

CT-PAC

- 10 输出触点交替导通, 无延时

CT-SAC / CT-SDC

- 17  星三角转换
t1 开始时间可调
t2 转换时间
CT-SAC: t2 = 可调节
CT-SDC: t2 = 50 ms



CT-TGC

- 8  脉冲发生器, 以ON或OFF开始
t1 OFF时间可调
t2 ON时间可调

CT-VWC

- 6  通电脉冲延时

说明

LED	绿色LED闪烁代表计时中
A1-A2	控制供电U。
A1-Y1/B1	控制输入(有源触点)
15-16/18	第一对转换触点
25-26/28	第二对转换触点
13-14	第一个常开触点
13-24	第二个常开触点
17-18	第一个常开触点
17-28	第二个常开触点
	控制供电未上电/输出触点打开
	控制供电上电/输出触点闭合

