

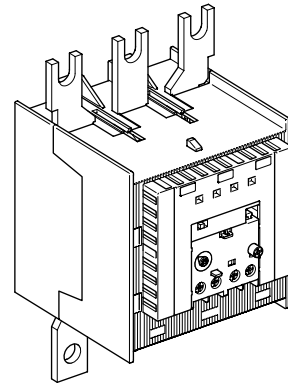

ABB Schalt- und Steuerungstechnik GmbH
 Postfach 10 50 09, D - 69040 Heidelberg
 Telefon (06221)777-0 Telefax (06221)777111
 Internet: <http://www.abb-sst.de>



- de Überlastrelais nach EN/IEC 60947-4-1 mit Phasenausfallempfindlichkeit.
 Nur für Drehstrombetrieb. Nur für 50 Hz oder 60 Hz.
 Grenzauslösestrom $\leq 120\%$ (symmetrische Belastung).
 Grenzauslösestrom $\leq 115\%$ (unsymmetrische Belastung).
 Umgebungstemperatur -25 ... +70 °C.
- en Overload relay according to EN/IEC 60947-4-1 with single phasing sensitivity.
 For three phase current only. Only for 50 Hz or 60Hz.
 Tripping current $\leq 120\%$ (symmetrical load).
 Tripping current $\leq 115\%$ (unsymmetrical load).
 Ambient temperature -25 ... +70 °C.
- fr Relais de surcharge selon EN/IEC 60947-4-1 avec sensibilité au manque de phase.
 Seulement pour courant triphasé. Seulement pour 50 Hz ou 60 Hz.
 Courant limite de déclenchement $\leq 120\%$ (charge symétrique).
 Courant limite de déclenchement $\leq 115\%$ (charge asymétrique).
 Temperature ambiente -25 ... +70 °C.
- sv Överlastrelä enl. EN/IEC 60947-4-1 med fasbrottskydd.
 Ska endast användas för trefas växelström. Endast för 50 Hz eller 60 Hz.
 Utlösningsgränsström $\leq 120\%$ (symmetrisk belastning).
 Utlösningsgränsström $\leq 115\%$ (osymmetrisk belastning).
 Omgivningstemperatur -25 ... +70°C

⚠ WARNING!

- de Die Installation und Wartungsarbeiten dieses Gerätes müssen durch eine Elektrofachkraft durchgeführt werden, nach den anerkannten technischen Regeln, Vorschriften und relevanten Normen z. B. EN 60204 Teil 1.
 Bei Einstellung „Auto“, d. h. automatische Rückstellung nach einer Auslösung kann der Motor automatisch wieder anlaufen.
 Dieser Wiederanlauf kann zu Personen- und Sachschäden führen.
 Um Personen- und Sachschäden auszuschließen, sind Motorschutzrelais bei einer mechanischen und/oder elektrischen Beschädigung auszuwechseln.

⚠ WARNING!

- en Installation and maintenance have to be performed according to the technical rules, codes and relevant standards e.g. EN 60204 part 1 by skilled electricians only.
 In case of adjusting "Auto", meaning automatical reset after tripping, the motor may restart automatically. This restart could cause damages to persons and material.
 To avoid damages to persons and material the motor protection relay has to be exchanged in case of mechanical and/or electrical damage.

⚠ AVERTISSEMENT!

- fr L'installation et la maintenance de cet appareil doivent être réalisées par des personnes compétentes et connaissant les textes et directives réglementaires, ainsi que les normes de référence telle que la norme EN60204.1.
 Dans le cas où l'option "Auto" a été sélectionnée, et suite à un réarmement automatique, le moteur risque de redémarrer tout seul.
 L'appareillage pour la protection du moteur devra être remplacé en cas de détérioration électrique ou mécanique, afin d'éviter tout risque d'incident matériel ou corporel.

⚠ WARNING!

- sv Installation och underhåll av denna apparat får, enl gällande lagar, regler och standarder, endast utföras av behörig person. (ex. EN 60204 del 1).
 Vid inställning "Auto" dvs automatisk återställning efter utlösning, kan motorn starta automatiskt; detta kan leda till person och egendomsskada.
 Mekaniskt eller elektriskt skadat överlastrelä skall bytas.

- it Relè di sovraccarico secondo EN/IEC 60947-4-1 con protezione di mancanza fase. Solo per alimentazione trifase. Solamente per 50 Hz o 60 Hz.
 Corrente massima di intervento $\leq 120\%$ (carico simmetrico).
 Corrente massima di intervento $\leq 115\%$ (carico asimmetrico).
 Temperatura ambiente -25 ... +70 °C.
- es Relé de sobrecarga según EN/IEC 60947-4-1 con protección de falta de fase.
 Solo para corriente alterna trifásica. Solamente para 50 Hz o 60 Hz.
 Corriente máxima de intervención $\leq 120\%$ (carga simétrica).
 Corriente máxima de intervención $\leq 115\%$ (carga asimétrica).
 Temperatura ambiente -25 ... +70 °C
- de Einbaulage: beliebig
 en Mounting position: any
 fr Position de montage: quelconque
 sv Monteringsposition: valfri
 it Posizione di montaggio: qualsiasi
 es Posición de montaje: cualquiera

⚠ AVVERTENZE!

- it L'installazione e la manutenzione devono essere realizzate in accordo con le normative tecniche vigenti (esempio: EN60204-1) solamente da personale specializzato.
 Nel caso venga impostata la funzione „AUTO“, che identifica il riarmo automatico dopo l'intervento, il motore riparte automaticamente e potrebbe causare danni a persone o cose.
 Per prevenire danni a persone o cose, il relè termico di protezione motore nel caso di guasto meccanico e/o elettrico deve essere sostituito.

⚠ ADVERTENCIA!

- es La instalación y mantenimiento de estos aparatos debe efectuarla un especialista, de acuerdo a las reglas, instrucciones y normas relevantes, p.ej.:EN60204, Parte 1.
 Al seleccionar „Auto“, o sea reposición automática tras un disparo, el motor puede arrancar luego automáticamente. Este arranque puede ocasionar daños materiales y a personas.
 Para evitar tales posibles daños, es necesario reemplazar las protecciones de motores cuando han sufrido un daño eléctrico o mecánico.

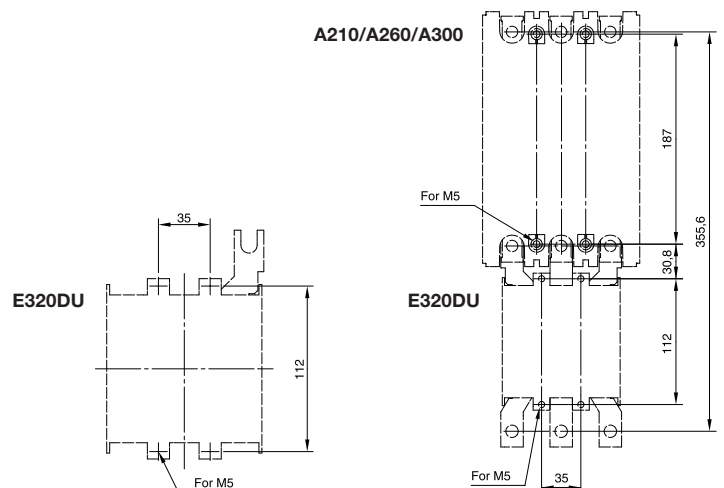

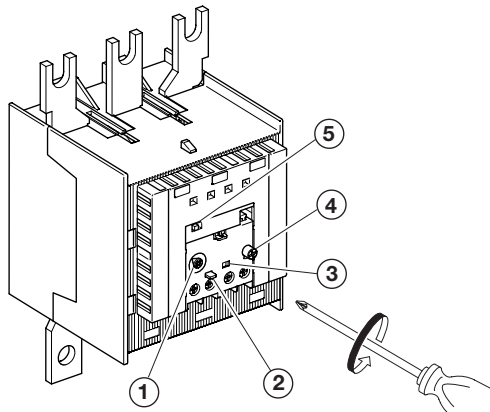

M3,5 Pozidriv 2
1 N.m / 9 lb.in

①

I_n

- de* Drehen: Einstellung des Relais auf Motornennstrom
en Turn: Setting to rated current of the motor
fr Tourner: Réglage du relais sur courant nominal moteur
sv Vrid: Inställning av motors märkström
it Ruotare: Regolazione relé alla corrente nominale del motore
es Girar: Ajuste a la intensidad nominal del motor

②

STOP

- de* Drücken: Kontakt 95-96 öffnet
en Depress: Contact 95-96 opens
fr Actionner: contact 95-96 ouvert
sv Tryck: Kontakterna 95-96 öppnar
it Premere: contatto 95-96 aperto
es Oprimir: apertura de contacto 95-96

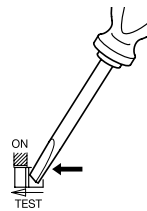

③

TEST

- de* Mit schmalen Schraubenzieher schieben: 95-96 öffnet, 97-98 schließt
en Shift with narrow screw driver: 95-96 opens / 97-98 closes
fr Actionner à l'aide d'un petit tournevis plat: 95-96 ouvert / 97-98 fermé
sv Skjut med en liten skruvmejsel: 95-96 öppnar / 97-98 sluter
it Spostare usando un piccolo cacclavite: 95-96 apre e il 97-98 chiude
es Desplazar con destornillador fino: 95-96 abre y 97-98 cierra

④

RESET - Man

- de* Drücken: manuelle Rückstellung
en Depress: manual reset
fr Appuyer: réarmement manuel
sv Tryck: Manuell återställning
it Premere: riarmo manuale
es Oprimir: reposicion manual

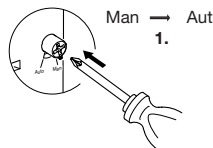

RESET - Auto

- de* Nur automatische Rückstellung
en Automatic reset only
fr Uniquement réarmement automatique
sv Automatisk återställning
it Solo riarmo automatico
es Solo reposicion automatica

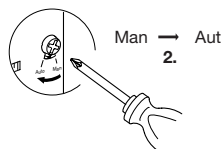

⑤

CLASS

- de* Einstellung der Auslöseklasse
en Trip class setting
fr Réglage de la classe de déclenchement
sv Inställning av utlösningssklass
it Regolazione della classe di intervento
es Ajuste de la clase de disparo

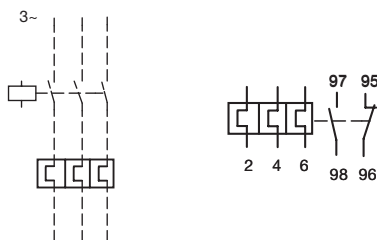

A210/A260/A300

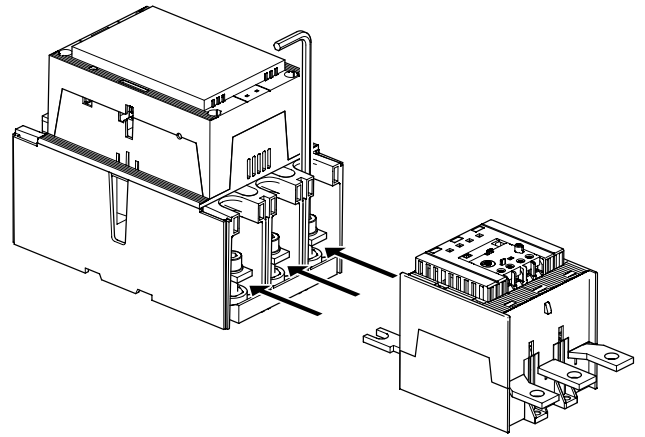

M10
18 N.m / 160 lb.in

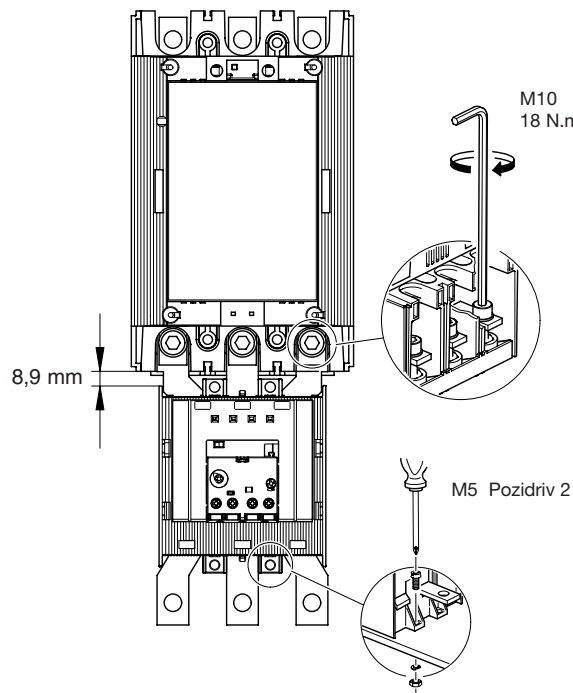

M5 Pozidriv 2

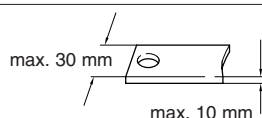
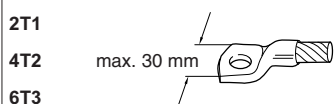
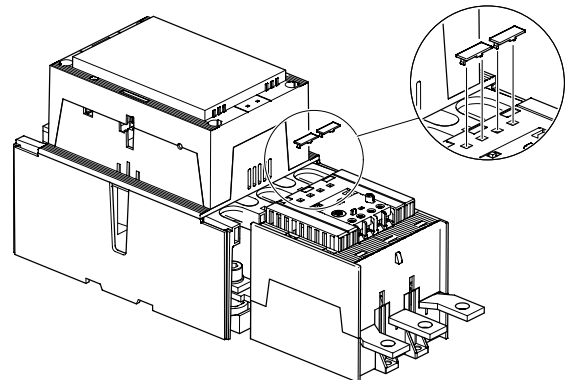

95		2 x 1 ... 4 mm ²		2 x 0,75 ... 4 mm ²
96		AWG 10 ... 20		
97				
98				