

# IRB 390 FlexPacker™

## Industrieroboter



Der IRB 390 ist ein Deltaroboter, der sowohl mit 4 als auch 5 Achsen verfügbar ist. Besonders die 5-achsige Variante erhöht die Flexibilität bei der Sekundärverpackung und macht ihn zum idealen Roboter für Retail Ready Packaging (RRP), bei dem die Produkte vertikal platziert werden.

### Klassenbeste Merkmale

Schnell, stark und flexibel: Das ist der IRB 390 FlexPacker™! Er erfüllt die Anforderungen an ein schnelles, flexibles und präzises Warenhandling. Mit der klassenbesten Geschwindigkeit, seinem großen Arbeitsbereich und seiner Traglast kann er zum Sortieren und Kommissionieren einer Vielzahl an Produkten unterschiedlicher Größen und Formen eingesetzt werden, was einen höheren Durchsatz pro Roboter ermöglicht.

### Eigenschaften und Vorteile

- Die Schnelligkeit seiner 5 Achsen macht ihn zum idealen Roboter für Shelf Ready Packaging (SRP) und Retail Ready Packaging (RRP), wo Produkte vertikal platziert werden.
- Die Fähigkeit, Produkte vertikal auszurichten, bedeutet, dass ein einziger Roboter für Top-Load und Shelf-Ready-Packing verwendet werden kann, ohne dass zusätzliche Geräte erforderlich sind.
- Seine 15 kg Traglast bietet hohe Flexibilität bei Materialhandhabungs-, Verpackungs- und Sortieranwendungen, bei denen schwere Produkte, komplexe Mehrkopfgreifer und Volllagenverpackung gehandhabt werden müssen.
- Für alle Getriebe und Lager werden lebensmittelverträgliche Schmiermittel mit NSF-H1-Zulassung verwendet. Der Roboter besteht aus FDA-konformen Materialien.

- Der IRB 390 ist 35% schneller und bietet ein 45% größeren Arbeitsbereich als der IRB 360-8/1130. Damit kann er Produkte von Hochgeschwindigkeitssystemen, die mit bis zu 100 m/min laufen, entnehmen und in Kartons, Trays, Kisten oder andere Verpackungsformate ablegen.
- Er kann mit dem IRB 360 FlexPicker® und der Software Pick-Master® Twin kombiniert werden, um eine komplette Verpackungslösung für die Vorsortierung und die Gruppenverpackung zu erhalten.

Die Kombination aus Leistung und Flexibilität ermöglicht den Einsatz des IRB 390 im Bereich der Sekundärverpackung und bei Anwendungen mit schweren Produkten in einer Vielzahl von Branchen:

- Lebensmittel- und Getränkeindustrie
- Pharmaindustrie
- Medizintechnik
- Logistik
- Versandhandel

### Anwendungsbereiche

- Picken und Packen
- Materialhandhabung und Sortieren
- Bin-Picking
- Paket-Vereinzelung und On-Demand-Paket-Zusammenstellung

Spezifikation			
Roboterversion	Traglast	Durchmesser Arbeitsbereich	Anzahl der Achsen
IRB 390-15/1300	15 kg	1300 mm	4
IRB 390-10/1300	10 kg	1300 mm	5
Zusatzlast:		Am Oberarm können 0,5 kg und Unterarm 0,15 kg montiert werden.	
Schutzart / Ausführung:*		IP67 / Standard	
Montageart:		hängend	
Robotersteuerung:		IRC5-Standardsteuerung	
* Der IRB 390 wird standardmäßig mit lebensmittelverträglicher Schmiering (NSF H1) ausgeliefert.			

Leistung			
	IRB 390-15/1300	IRB 390-10/1300	
Positionswiederholgenauigkeit:	0,02 mm	0,07 mm	
Bahnwiederholgenauigkeit:	0,07 mm	0,06 mm	

Zykluszeit				
25/305/25 mm	1 kg	10 kg	15 kg	
IRB 390-15/1300	0,42	0,42	0,57	
IRB 390-10/1300	0,49	0,59	—	
90/400/90 mm	1 kg	10 kg	15 kg	
IRB 390-15/1300	0,59	0,74	0,81	
IRB 390-10/1300	0,69	0,83	—	
200/700/200 mm	1 kg	10 kg	15 kg	
IRB 390-15/1300	0,89	1,09	1,19	
IRB 390-10/1300	1,04	1,23	—	

Elektrische Anschlüsse	
Netzspannung:	200–600 V, 60 Hz
Leistungsaufnahme:	1,25 kW (IRB 390-15/1300) 1,28 kW (IRB 390-10/1300)

Gewicht	
Gewicht:	133 kg (IRB 390-15/1300) 148 kg (IRB 390-10/1300)

Betriebsbedingungen	
Umgebungstemperatur:	+5 °C bis +50 °C
Relative Luftfeuchtigkeit:	max. 95 %
Geräuschpegel:	< 68 dB (A)
Emission:	EMC/EMI-abgeschirmt

**ABB AG**  
**Division Robotics**  
 Grüner Weg 6  
 61169 Friedberg  
 Telefon: +49 60 31 85-0  
 E-Mail: robotics@de.abb.com

[www.abb.de/robotics](http://www.abb.de/robotics)

## Arbeitsbereich

### IRB 390-15/1300

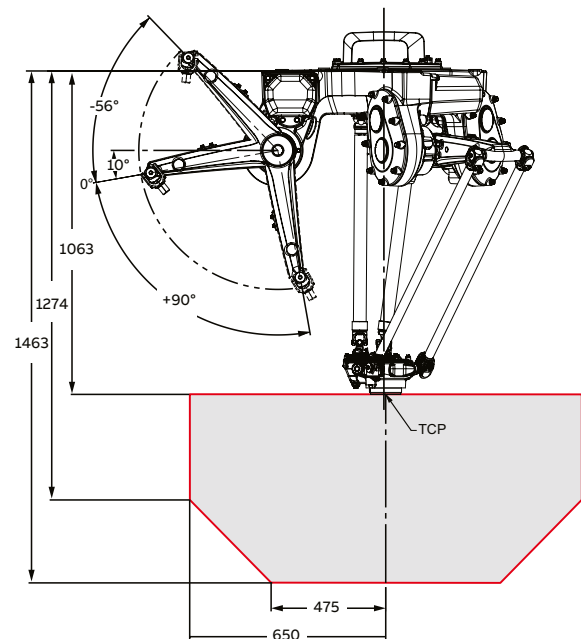

### IRB 390-10/1300

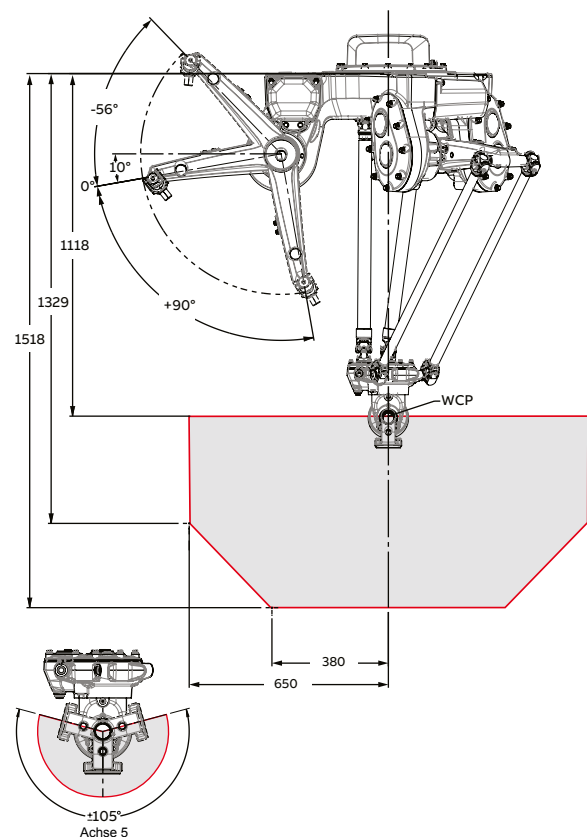

**Hinweis:**  
 Technische Änderungen der Produkte sowie Änderungen im Inhalt dieses Dokuments behalten wir uns jederzeit ohne Vorankündigung vor. Bei Bestellungen sind die jeweils vereinbarten Beschaffenheiten maßgebend. Die ABB AG übernimmt keinerlei Verantwortung für eventuelle Fehler oder Unvollständigkeiten in diesem Dokument.

Wir behalten uns alle Rechte an diesem Dokument und den darin enthaltenen Gegenständen und Abbildungen vor. Vervielfältigung, Bekanntgabe an Dritte oder Verwertung seines Inhaltes – auch von Teilen – ist ohne vorherige schriftliche Zustimmung durch die ABB AG verboten.

Copyright©2022 ABB, alle Rechte vorbehalten